

Plantronics Ltd
Wootton Bassett, UK
Tel: 0800 410014
+44 (0)1793 842200

Plantronics B.V.
Hoofddorp, Nederland
Tel: (0)0800 PLANTRONICS
0800 7526876 (NL)
00800 75268766 (BE/LUX)

Plantronics Sarl
Noisy-le-Grand, France
No Indigo : 0825 0825 99
0 , 15 € TTC / mn
+33 (0)1 41 67 41 41

Plantronics GmbH
Hürth, Deutschland
Tel: 0800 9323400
+49 22 33 3990
Österreich: 0800 242 500
Schweiz: 0800 932 340

Plantronics Acoustics
Italia Srl
Milano, Italia
Numero Verde: 800 950934
+39 02951 1900

Plantronics Iberia, S.L.
Madrid, España
Tel: 902 41 51 91
+34 91 640 47 44

Nordic Region
Tel: Finland: 0201 550 550
Tel: Sverige: 031 28 95 00
Tel: Danmark: 44 35 05 35
Tel: Norge: 23 17 37 70

Plantronics Middle East,
Eastern Europe, and Africa
Tel: +44 (0)1793 842443

Plantronics Inc
345 Encinal Street
Santa Cruz, CA 95060 USA
Tel: (800) 544-4660



USER GUIDE
GUIDE DE L'UTILISATEUR
BENUTZERHANDBUCH
GUÍA DEL USUARIO
GUIDE DE L'UTILISATEUR
GUIDA DELL'UTENTE
BRUKERHÅNDBOK
GEBRUIKERSHANDLEIDING
MANUAL DO UTILIZADOR
ANVÄNDARHANDBOK
KÄYTTÖOPAS

PULSAR™ 590A

STEREO BLUETOOTH® HEADSET
MICRO-CASQUE BLUETOOTH® STÉRÉO
STEREO-BLUETOOTH®-HEADSET
AURICULAR ESTÉREO BLUETOOTH®
MICRO-CASQUE BLUETOOTH® STÉRÉO
CUFFIA STEREO BLUETOOTH®
BLUETOOTH®-STEREOHODESETT
BLUETOOTH®-STEREOHEADSET
AURICULAR BLUETOOTH® ESTÉREO
STEREO BLUETOOTH®-HEADSET
BLUETOOTH®-STEREOKUULOKE



Plantronics Ltd, Interface Business Park,
Bincknoll Lane, Wootton Bassett, Wiltshire SN4 8QQ. ENGLAND
www.plantronics.com

© 2005 Plantronics, Inc. All rights reserved. Plantronics, the logo design, Plantronics Sound Innovation and Pulsar are trademarks or registered trademarks of Plantronics, Inc. The Bluetooth name and the Bluetooth trademarks are owned by Bluetooth SIG, Inc. and are used by Plantronics, Inc. under license.

Patents U.S. 5,210,791; Patents Pending.

Printed in U.S.A. 68928-03 (09/05)



GB WARNING!



Use of a headset that covers both ears will impair your ability to hear other sounds. Use of such a headset while operating a motor vehicle or riding a bicycle may create a serious hazard to you and/or others, and is prohibited by law in some regions.

DE WARNUNG!



Durch Verwendung eines Headsets, das beide Ohren abdeckt, wird Ihr Hörvermögen für andere Geräusche beeinträchtigt. Die Verwendung eines solchen Headsets am Steuer eines Kraftfahrzeugs oder auf einem Fahrrad ein erhebliches Sicherheitsrisiko für Sie und andere Verkehrsteilnehmer dar und ist in einigen Ländern gesetzlich verboten.

DK ADVARSEL!



Hvis du bruger et headset, der dækker begge ører, reduceres din evne til at høre andre lyde. Hvis du bruger sådan et headset, mens kører bil eller motorcykel, kan udgøre en alvorlig fare for dig og/eller andre og er nogle steder forbudt ved lov.

ES ADVERTENCIA



Si utiliza un auricular que cubra las dos orejas, no podrá oír otros sonidos. El uso de un auricular de ese tipo mientras conduce un vehículo de motor o monta en bicicleta puede resultar peligroso para usted y para los demás, y es ilegal en algunas zonas.

FR AVERTISSEMENT !



L'utilisation d'un micro-casque couvrant les deux oreilles aura une incidence sur votre perception des sons environnants. L'utilisation de ce micro-casque, lorsque vous conduisez votre voiture ou circulez à vélo, est dangereuse pour vous et pour les autres et est interdite dans de nombreux pays.

IT AVVISO!



Utilizzare cuffie con cuscinetti su ciascun orecchio riduce la possibilità sentire altri suoni. Utilizzare tale dispositivo mentre si è alla guida di un veicolo o in bicicletta potrebbe rappresentare un serio pericolo per se stessi e gli altri ed è proibito per legge in alcuni Paesi.

NO ADVARSEL!



Bruk av et hodesett som dekker begge ørene vil nedsette evnen til å høre andre lyder. Bruk av et slikt hodesett ved kjøring av motorkjøretøy eller motorsykel kan medføre fare for deg og/eller andre og er noen steder forbudt ved lov.

NL WAARSCHUWING!



Als u een headset gebruikt die beide oren bedekt, zult u andere geluiden minder goed horen. Het gebruik van een dergelijke headset tijdens het besturen van een motorvoertuig of het rijden op een fiets levert gevaar op voor uzelf en anderen en is in bepaalde landen verboden.

PT AVISO!



A utilização de um auricular que cobre ambas as orelhas diminui a sua capacidade de ouvir outros sons. A utilização deste tipo de auricular enquanto opera um veículo motorizado ou conduz uma bicicleta pode criar um sério perigo para si e/ou outros, e é proibido por lei nalgumas regiões.

SE VARNING!



Användning av ett headset som täcker båda öronen försämrar din förmåga att uppfatta andra ljud. Användning av ett sådant headset vid körning av motorfordon eller cykling kan skapa en allvarlig risk för dig och/eller andra, och är förbjudet enligt lag i vissa regioner.

FI VAROITUS



Molemmat korvat peittäväen kuulokkeen käyttö heikentää kykyä kuulla muita ääniä. Tällainen kuulokkeen käyttö moottoriajoneuvoa tai polkupyörää ajaessa saattaa aiheuttaa vaaratilanteen kuulokkeen käyttäjälle ja muille tielläliikkuille, ja on kielletty lain nojalla useissa maissa.

GB TABLE OF CONTENTS

Welcome	5
Package Contents	6
Features	8
Charging	13
Powering	16
Indicator Lights	18
Pairing	22
Adjusting Fit	29
In-flight & Wired Uses	30
Headset Controls	32
Troubleshooting	43
Regulatory Notices	54
Technical Assistance	55
Register Your Product Online	56

DE INHALTSVERZEICHNIS

Willkommen	5
Paketinhalt	6
Funktionen	8
Laden	13
Ein-/Ausschalten	16
Leuchtanzeigen	18
Paaren	22
Anpassen des Kopfbügels	29
In-Flight- & drahtgebundene Verwendung	30
Headset-Regler	33
Fehlerbehebung	44
Informationen zu Vorschriften	54
Technische Unterstützung	55
Registrieren sie ihr produkt online	56

DK INDHOLDSFORTEGNELSE

Velkommen	5
Pakkens indhold	6
Funktioner	8
Opladning	13
Sådan tændes headset'et	16
Indikatorer	18
Parring	22
Ændring af pasform	29
Fly- og kabelbrug	30
Knapper på headset	34
Fejlfinding	45
Erklæringer om myndighedskrav	54
Teknisk hjælp	55
Registrer dit produkt online	56

ES ÍNDICE

Bienvenido	5
Contenido del paquete	6
Características	8
Carga	13
Encendido	16
Luces indicadoras	19
Emparejamiento	22
Ajuste	29
Uso con cables y en aviones	30
Controles del auricular	35
Resolución de problemas	46
Avisos sobre normativa	54
Asistencia técnica	55
Registre el producto en línea	56

FE TABLE DES MATIERES

Bienvenue	5
Contenu du boîtier	6
Caractéristiques	7
Chargement	13
Mise sous tension	16
Indicateurs de témoin	19
Couplage	23
Port réglable	29
Utilisations de câbles et rallonge In-flight	30
Contrôles du micro-casque	36
Dépannage	47
Informations légales	54
Assistance technique	55
Enregistrez votre produit en ligne	56

IT SOMMARIO

Introduzione	5
Contenuto della confezione	6
Caratteristiche	8
Ricarica	13
Accensione	16
Indicatori luminosi	19
Associazione	23
Regolazione	29
Uso con cavo in-flight	30
Comandi della cuffia	37
Risoluzione dei problemi	48
Normative	54
Assistenza tecnica	55
Effettuare la registrazione in linea	56

NO INNHOLDSFORTEGNELSE

Velkommen	5
Innholdet i pakken	7
Funksjoner	8
Lading	14
Strøm	16
Indikatorlampe	20
Sammenkobling	23
Justere tilpasning	29
Bruk av in-flight og ledninger	31
Hodesettkontroller	38
Feilsøking	49
Sikkerhet og forskrifter	54
Teknisk hjelp	55
Registrer produktet elektronisk	56

NL INHOUDSOPGAVE

Welkom	5
Inhoud van de verpakking	7
Kenmerken	8
Opladen	14
In-/uitschakelen	16
Waarschuwinglampjes	20
Afstemmen	23
Pasvorm afstellen	29
In-flight- en snoergebruik	31
Headsetbediening	39
Problemen oplossen	50
Richtlijnen en veiligheid	54
Technische ondersteuning	55
Registreer dit product on line	56

PT ÍNDICE

Bem-vindo	5
Conteúdo da embalagem	7
Características	8
Carregamento	14
Alimentação	16
Luzes indicadoras	20
Emparelhamento	24
Ajustes	29
Utilização em aviões e com fios	31
Controlos do auricular	40
Resolução de problemas	51
Avisos regulamentares	54
Assistência técnica	56
Registe o seu produto on-line	56

SE INNEHÅLLSFÖRTECKNING

Välkommen	5
Förpackningens innehåll	7
Funktioner	8
Laddning	14
Påslagning	16
Indikatorlampan	21
Synkronisering	24
Justera passformen	29
Användning på flyg samt kabelanslutning	31
Kontroller för headset	41
Felsökning	52
Meddelanden om bestämmelser	55
Teknisk support	56
Registrera produkten online	56

FI SISÄLLYSLUETTELO

Tervetuloa	5
Pakkauksen sisältö	7
Ominaisuudet	8
Lataaminen	14
Virran kytkeminen	16
Merkkivalot	21
Yhdistäminen	24
Säätäminen	29
Lentotoiminnot ja langaton käyttö	31
Kuulokkeen ohjaimet	42
Vianetsintä	53
Säädöksiin liittyvät tiedot	55
Tekninen tuki	56
Rekisteröi tuotteesi internetissä	56

GB WELCOME

This User Guide provides instructions on the setup and usage of the Plantronics Pulsar™ 590A Bluetooth® Headset.

Before getting started, please review the safety booklet included in your package. For additional help, service or support information, refer to product Warranty card or visit www.plantronics.com.

DE WILLKOMMEN

Dieses Benutzerhandbuch enthält Anweisungen zur Einstellung und Verwendung des Pulsar™ 590A Bluetooth®-Headsets von Plantronics.

Lesen Sie vor der ersten Verwendung die Sicherheitsinformationen in der mitgelieferten Broschüre aufmerksam durch. Weitere Informationen sowie Informationen zu Service oder Support finden Sie auf der Garantiekarte zu Ihrem Produkt oder unter www.plantronics.com.

OK VELKOMMEN

Denne brugervejledning indeholder oplysninger om opsætning og anvendelse af Plantronics Pulsar™ 590A Bluetooth®-hovedsættet.

Før du går i gang, bør du gennemgå hæftet med sikkerhedsoplysninger, der leveres med pakken. Hvis du ønsker yderligere hjælp, service eller supportoplysninger, henvises du til produktgarantikortet, eller du kan besøge www.plantronics.com.

ES BIENVENIDO

En la presente guía del usuario se proporcionan instrucciones para instalar y utilizar el auricular Pulsar™ 590A Bluetooth® de Plantronics.

Antes de empezar, lea el folleto de información sobre seguridad que se proporciona con el producto. Si desea obtener más ayuda, asistencia o información acerca de la compatibilidad, consulte la tarjeta de garantía del producto o visite www.plantronics.com.

FR BIENVENUE

Ce guide de l'utilisateur comprend les instructions d'installation et d'utilisation de votre oreillette Plantronics Pulsar™ 590A Bluetooth®.

Avant de commencer, reportez-vous au livret relatif à la sécurité inclus dans votre boîtier. Pour obtenir des informations concernant les services ou l'assistance, reportez-vous à la carte de garantie de votre produit ou visitez le site: www.plantronics.com.

IT INTRODUZIONE

Questa guida utente fornisce le istruzioni per l'installazione e l'uso dell'auricolare Pulsar™ 590A Bluetooth® di Plantronics.

Prima di iniziare, leggere il documento delle istruzioni sulla sicurezza incluso nella confezione. Per ulteriore supporto, assistenza o informazioni, fare riferimento alla scheda di garanzia del prodotto o visitare il sito www.plantronics.com.

NO VELKOMMEN

Denne brukerhåndboken inneholder instruksjoner for installering og bruk av Plantronics Pulsar™ 590A Bluetooth®-hodesettet.

Før du setter i gang, bør du lese heftet om sikkerhetsinformasjon som følger med i pakken. Hvis du trenger mer hjelp, service eller støtteinformasjon, kan du se produktgarantikortet eller gå til www.plantronics.com.

NL WELKOM

Deze gebruikershandleiding bevat aanwijzingen voor de installatie en het gebruik van de Plantronics Pulsar™ 590A Bluetooth®-headset.

Neem voordat u aan de slag gaat het boekje met veiligheidsinformatie mee dat in het pakket is meegeleverd. Raadpleeg de garantiekaart voor meer hulp, ondersteuning of voor reparatie, of ga naar www.plantronics.com.

PT BEM-VINDO

Este Manual do Utilizador fornece instruções relativas à configuração e utilização do Auricular Bluetooth® Pulsar™ 590A da Plantronics.

Antes de começar, reveja o Folheto de Segurança incluído na embalagem. Para mais ajuda, assistência ou informações de suporte, consulte o cartão da Garantia do produto ou visite www.plantronics.com.

SE VÄLKOMMEN

I den här handboken finns instruktioner om hur du installerar och använder headsetet Plantronics Pulsar™ 590A Bluetooth®.

Innan du börjar bör du läsa säkerhetsbroschyren som du hittar i förpackningen. Om du behöver ytterligare information om hjälp, service eller support kan du läsa på garantisedelns eller besöka www.plantronics.com.

FI Tervetuloa

Tässä käyttöoppaassa on tietoja Plantronics Pulsar™ 590A Bluetooth®-kuulokkeen asentamisesta ja käyttämisestä.

Tutustu ensimmäiseksi tuotteen mukana toimitettuun turvallisuusohjeita sisältävään kirjaseen. Tuotteen takuukortissa on tiedot, mistä saat ohjeita, huoltoa tai tukea. Tiedot löytyvät myös osoitteesta www.plantronics.com.

PACKAGE CONTENTS

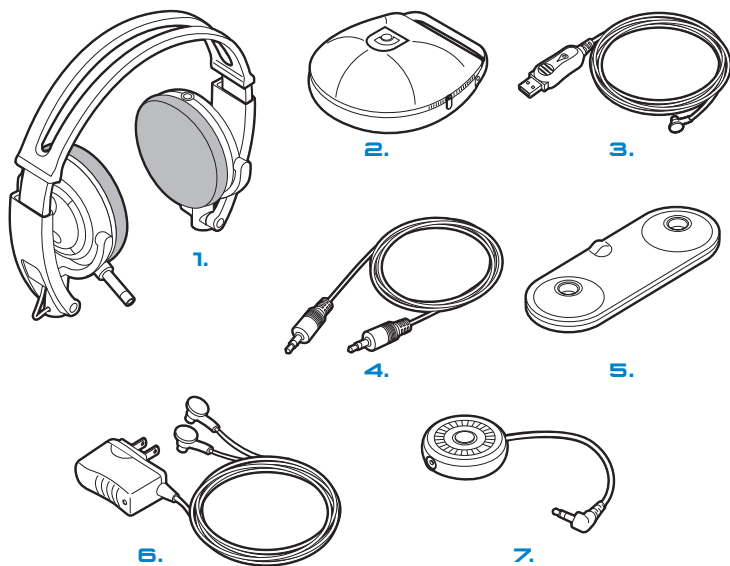

GB PACKAGE CONTENTS

1. Pulsar 590A Headset
2. Travel Case
3. USB Charging Cable
4. In-flight Cable
5. Desktop Charging Stand
6. AC Charger
7. Universal Adapter

DE PAKETINHALT

1. Pulsar 590A Headset
2. Tragetasche
3. Kabel für das USB-Ladegerät
4. In-Flight-Kabel
5. Tischladegerät
6. Ladegerät
7. Universeller Adapter

DK PAKKENS INDHOLD

1. Pulsar 590A Headset
2. Rejsetaske
3. USB-opladerkabel
4. Kabel til brug i fly
5. Stander til bordoplader
6. Lysnetoplader
7. Universel adapter

ES CONTENIDO

DEL PAQUETE

1. Auricular Pulsar 590A
2. Estuche de viaje
3. Cable de carga USB
4. Cable para uso en aviones
5. Soporte de carga de sobremesa
6. Cargador de CA
7. Adaptador universal

FR CONTENU DU BOITIER

1. Pulsar 590A Micro-casque
2. Boîtier de transport
3. Câble de chargement USB
4. Rallonge In-Flight
5. Porte-chargeur pour le bureau
6. Chargeur secteur
7. Adaptateur universel

IT CONTENUTO DELLA CONFEZIONE

1. Pulsar 590A Cuffia
2. Custodia da viaggio
3. Cavo di ricarica USB
4. Cavo in-flight
5. Supporto di ricarica da tavolo
6. Caricabatterie CA
7. Adattatore universale

PACKAGE CONTENTS

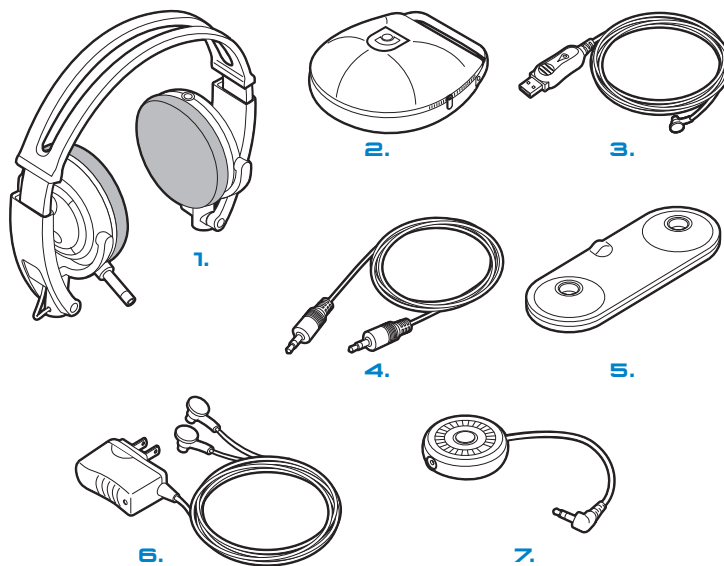

NO INNHOLDET I PAKKEN

1. Pulsar 590A Hodesett
2. Reisetui
3. USB-ladeledning
4. In-flight-ledning
5. Skrivebordsladeholder
6. Vekselstrømslader
7. Universaladapter

NL INHOUD

VAN DE VERPAKKING

1. Pulsar 590A Headset
2. Reisetui
3. USB-oplaadkabel
4. In-flight-kabel
5. Bureaustatief met oplader
6. Wisselstroomoplader
7. Universele adapter

PT CONTEÚDO

DA EMBALAGEM

1. Pulsar 590A Auricular
2. Embalagem de viagem
3. Cabo de carregamento USB
4. Cabo para avião
5. Suporte de carregamento de secretária
6. Carregador de CA
7. Adaptador universal

SE FÖRPACKNINGENS

INNEHÅLL

1. Pulsar 590A Headset
2. Bärväska
3. USB-laddningskabel
4. Flygkabel
5. Skrivbordsladdningsställ
6. Laddare
7. Universaladapter

FI PAKKAUKSEN SISÄLTÖ

1. Pulsar 590A Kuuloke
2. Kantokotelo
3. USB-latauskaapeli
4. Lentokonekaapeli
5. Latausteline
6. Laturi
7. Yleissovitin

FEATURES

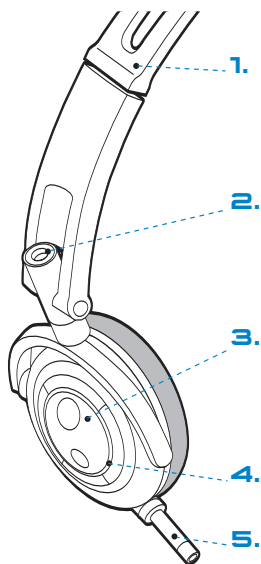

GB HEADSET

1. Adjustable Headband
2. Charging Jack
3. Headset Controls
4. Indicator Light
5. Telescoping Voice Tube

DE HEADSET

1. Verstellbarer Kopfbügel
2. Ladebuchse
3. Headset-Regler
4. Leuchtanzeige
5. Teleskopisches Sprechröhrchen

DK HEADSET

1. Justerbar hovedbøjle
2. Opladningsstik
3. Knapper på headset
4. Indikator
5. Stemmerør (teleskop)

ES AURICULAR

1. Diadema ajustable
2. Conector de carga
3. Controles del auricular
4. Luz indicadora
5. Tubo de voz ajustable

FR MICRO-CASQUE

1. Serre-tête réglable
2. Prise de chargement
3. Contrôles du micro-casque
4. Témoin lumineux
5. Tube vocal télescopique

IT CUFFIA

1. Archetto regolabile
2. Presa jack di ricarica
3. Comandi della cuffia
4. Indicatore luminoso
5. Tubo vocale telescopico

NO HODESETT

1. Justerbar hodebøyle
2. Ladekontakt
3. Hodesettkontroller
4. Indikatorlampe
5. Uttrekkbart telerør

NL HEADSET

1. Verstelbare hoofdbeugel
2. Aansluiting voor oplader
3. Headsetbediening
4. Waarschuwinglampje
5. Telescopisch spreekbuisje

PT MULTIMÉDIA

1. Aro ajustável para a cabeça
2. Ficha de carregamento
3. Controlos do auricular
4. Luz indicadora
5. Tubo de voz telescópico

SE HEADSET

1. Justerbar huvudbåge
2. Uttag för laddare
3. Kontroller för headset
4. Indikatorlampa
5. Teleskopialrör

FI KUULOKE

1. Säädettävä pantaosa
2. Latauspistoke
3. Kuulokkeen ohjaimet
4. Merkkivalo
5. Teleskooppiääniputki

FEATURES

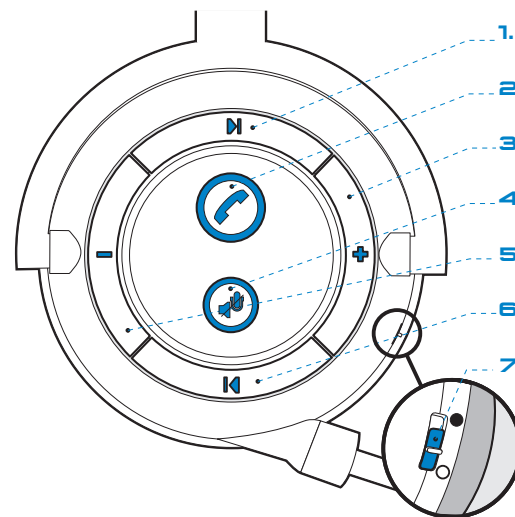

GB HEADSET CONTROLS

1. Track Forward
 2. Call control
 3. Volume Up
 4. Mute or Play/Pause
 5. Volume Down
 6. Track Back
 7. Power On/Off
- = on
○ = off

DE HEADSET-REGLER

1. Regler für "Titel vor"
 2. Gesprächssteuerung
 3. Laut-Taste für die Hörlautstärke
 4. Stummschaltung oder Wiedergabe/Pause
 5. Leise-Taste für die Hörlautstärke
 6. Regler für "Titel zurück"
- Ein/Aus
● = Ein
○ = Aus

DK KNAPPER PÅ HEADSET

1. Fremad
 2. Opkaldsstyring
 3. Volumen op
 4. Lydløs eller afspil/pause
 5. Volumen ned
 6. Tilbage
 7. Tænd/sluk
- = Tændt
○ = Slukket

ES CONTROLES DEL AURICULAR

1. Avanzar
 2. Control de llamada
 3. Control + de volumen
 4. Mute o Reproducir/Pausa
 5. Control - de volumen
 6. Retroceder
 7. Encendido/apagado
- = Encendido
○ = Apagado

FR CONTRÔLES DU MICRO-CASQUE

1. Avance rapide
 2. Contrôle d'appel
 3. Augmentation de volume
 4. Secret ou Lecture/Pause
 5. Diminution de volume
 6. Retour rapide
 7. Mise sous tension/hors tension
- = sous tension
○ = hors tension

FEATURES

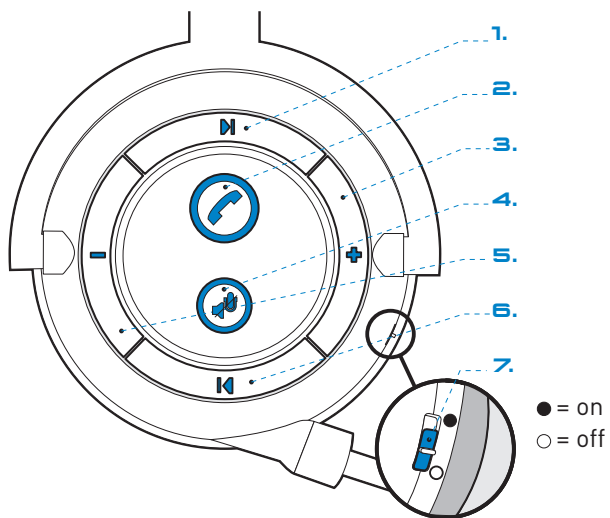

IT COMANDI DELLA CUFFIA

1. Ricerca della traccia in avanti
 2. Controllo chiamate
 3. Aumento del volume
 4. Esclusione microfono o riproduzione/pausa
 5. Diminuzione del volume
 6. Ricerca della traccia indietro
 7. Accensione/spegnimento
- = On
○ = Off

NO HOODESETTKONTROLLER

1. Neste spor
 2. Ringe kontroll
 3. Volum opp
 4. Demp eller Spill/Pause
 5. Volum ned
 6. Forrige spor
 7. Strøm av/på
- = På
○ = Av

NL HEADSETBEDIENING

1. Volgend nummer
 2. Gesprekknop
 3. Volume hoger
 4. Mute of Spelen/Pauze
 5. Volume lager
 6. Vorig nummer
 7. Aan/uit
- = Aan
○ = Uit

PT CONTROLOS DO AURICULAR

1. Avanço
 2. Controlo de chamadas
 3. Aumentar volume
 4. Corte de som ou reproduzir/pausa
 5. Diminuir volume
 6. Retrocesso
 7. Ligar/desligar
- = Ligar
○ = Desligar

SE KONTROLLER FÖR HEADSET

1. Spola framåt
 2. Samtalskontroll
 3. Volym upp
 4. Sekretess eller Spela upp/pausa
 5. Volym ned
 6. Spola bakåt
 7. Ström av/på
- = På
○ = Av

FI KUULOKKEEN OHJAIMET

1. Seuraava raita
 2. Puhelupainike
 3. Äänenvoimakkuuden lisäys
 4. Vaimennus tai Toisto/tauko
 5. Äänenvoimakkuuden vähennys
 6. Edellinen raita
 7. Virtapainike
- = virta kytketty
○ = virta katkaistu

FEATURES

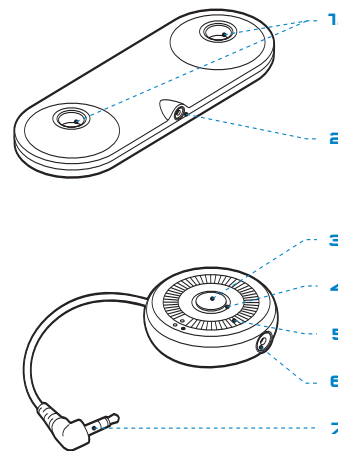

- DK FUNKTIONER**
STANDER TIL BORDPLADER
1. Headset-opladningsstik
 2. Opladningsstik
 3. Knap til parring/tilslutning
 4. Indikatorlampe
 5. Power Dial-knap
 6. Opladningsstik
 7. 3,5 mm stik

Den universelle adapter er **kun til lytning** og kan sluttes til de fleste lydenheder, som understøtter 3,5 mm stik, f.eks. bærbare, pc'er, PDA'er, MP3- og DVD-afspillere og home entertainment-systemer.

- ES CARACTERÍSTICAS**
SOPORTE DE CARGA DE SOBREMESA
1. Conectores de carga del auricular
 2. Conector de carga
 3. Botón de emparejamiento/conexión
 4. Luz indicadora
 5. Dial de encendido
 6. Conector de carga
 7. Conector de 3,5 mm

El adaptador universal sirve **sólo para escuchar** y se puede conectar a la mayoría.

de los dispositivos de audio compatibles con conectores de 3,5 mm; por ejemplo, ordenadores portátiles, PC, PDA y reproductores MP3y DVD, así como sistemas de entretenimiento en casa.

- FR CARACTERISTIQUES**
PORTE-CHARGEUR POUR LE BUREAU
1. Prises de chargement du micro-casque
 2. Prise de chargement
 3. Bouton Couplage/Connexion
 4. Témoin lumineux
 5. Cadran de mise sous/hors tension
 6. Prise de chargement
 7. Fiche de 3,5 mm

L'adaptateur universel n'est à utiliser que pour **l'écoute seulement** et peut être connecté à la plupart des périphériques audio qui prennent en charge une fiche de 3,5 mm, tels que les ordinateurs portables, les PC, les assistants personnels de poche, les lecteurs MP3 et les lecteurs de DVD ainsi que les systèmes Home Entertainment.

GB FEATURES

- DESKTOP CHARGING STAND**
1. Headset Charging Jacks
 2. Charging Jack
 3. Pairing/Connect Button
 4. Indicator Light
 5. Power Dial
 6. Charging Jack
 7. 3.5mm Plug

The universal adapter is **for listening only** and can be connected to most audio devices that support a 3.5mm jack, such as laptops, PCs, PDAs, MP3 and DVD players, and home entertainment systems.

DE FUNKTIONEN

- TISCHLADEGERÄT**
1. Headset-Ladebuchsen
 2. Ladebuchse
 3. Paaren/Verbinden-Taste
 4. Leuchtanzeige
 5. Netzschalter
 6. Ladebuchse
 7. 3,5-mm-Stecker

Der universelle Adapter dient **nur dem Hörerbetrieb** und kann an die meisten Audiogeräte mit 3,5-mm-Buchse angeschlossen werden, z. B. Laptops, PCs, PDAs, MP3- und DVD-Player sowie Home-Entertainment-Systeme.

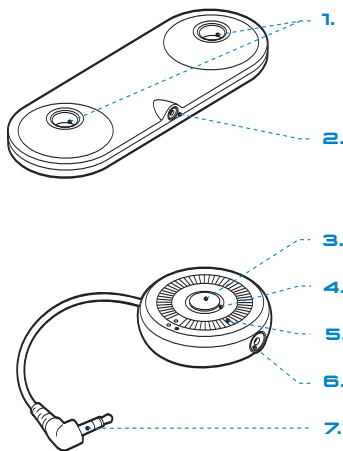

UNIVERSELE ADAPTER

3. Knop Afstemmen/Verbinding maken
4. I Waarschuwingslampje
5. Aan-uitknop
6. Aansluiting voor oplader
7. 3,5-mm connector

De universele adapter kan **alleen voor luisteren** worden gebruikt en kan worden aangesloten op de meeste geluidsapparaten met een aansluiting voor een 3,5-mm connector, zoals laptops, pc's, PDA's, mp3- en dvd-spelers en home-entertainmentssystemen.

PT CARACTERÍSTICAS

SUPORTE DE CARREGAMENTO DE SECRETÁRIA

1. Fichas de carregamento do auricular
 2. Ficha de carregamento
- ### ADAPTADOR UNIVERSAL
3. Botão de emparelhamento/ligação
 4. ILuz indicadora
 5. Ligar/desligar
 6. Ficha de carregamento
 7. Ficha de 3,5 mm

O adaptador universal destina-se apenas à **audição** e pode ser ligado à maioria dos dispositivos áudio que suportam uma ficha de 3,5 mm, tais como portáteis, computadores, PDA's, MP3 e leitores de DVD, e sistemas de entretenimento em casa.

SE FUNKTIONER

SKRIBBORDSLADDINGSSTÄLL

1. Uttag för laddning av headset
2. Uttag för laddare

UNIVERSALADAPTER

3. Knappen för synkronisering/anslutning
4. IIndikatorlampa
5. Strömknapp
6. Uttag för laddare
7. 3,5 mm-kontakt

Universaladaptern är endast för **lyssning** och kan anslutas till de flesta ljudenheter som fungerar med ett 3,5 mm-uttag, som bärbara datorer, stationära datorer, handdatorer, MP3- och DVD-spelare samt hemmabiosystem.

FI OMINAISUUDET

LATAUSTELINE

1. Kuulokkeen latauspistokkeet
2. Latauspistoke

YLEISOVITIN

3. Yhdistämis-/yhteyspainike
4. IMerkkivalo
5. Virtakytkin
6. Latauspistoke
7. 3,5 mm:n liitin

Yleisovitin on tarkoitettu **vain kuunteluun** ja se voidaan liittää lähes kaikkiin 3,5 mm:n liittimellä varustettuihin äänilaitteisiin, kuten kannettavat tietokoneet, pöytäkoneet, kämmennäkök, MP3-soittimet, ja DVD-soittimet sekä kotiteatterijärjestelmät.



GB DESKTOP STAND CHARGING

NOTE: Charge for 3 hours before first use.

1. Connect AC charger to desktop charging stand and universal adapter.
2. Lift and position earpieces inside headset so **foam ear cushions face each other**.
3. Place headset into desktop charging stand.

Headset indicator light flashes when charging.

DE LADEN MIT TISCHLADegerÄT

HINWEIS: Laden Sie das Gerät vor der ersten Verwendung 3 Stunden.

1. Schließen Sie das Ladegerät an das Tischladegerät und den universellen Adapter an.
2. Heben und positionieren Sie die Ohrkissen auf der Innenseite des Kopfbügels so, **dass die Schaumstoff-Ohrkissen einander zugewendet sind**.
3. Setzen Sie das Headset in das Tischladegerät ein.

Während des Ladevorgangs blinkt die Headset-Leuchtanzeige.

DK OPLADNING I BORDSTANDER

BEMÆRK: Oplad headset'et i tre timer, inden det tages i brug.

1. Stut opladeren til bordstanderen og den universelle adapter.
2. Løft og placer øreknoppen i hovedbøjlen, så **ørepudderne vender mod hinanden**.
3. Placer headset'et i standen.

Indikatoren på headset'et blinker under opladning.

ES CARGA CON EL SOPORTE DE SOBREMESA

NOTA: cargue el auricular durante 3 horas antes de utilizarlo por primera vez.

1. Conecte el cargador de CA al soporte de carga de sobremesa y al adaptador universal.
2. Levante las secciones del auricular que se colocan sobre las orejas y ajústelas dentro de la diadema de manera que **las almohadillas de espuma queden una frente a la otra**.
3. Conecte el auricular al soporte de carga de sobremesa.

La luz indicadora del auricular parpadea mientras se realiza la carga.

FR CHARGEMENT SUR LE PORTE-CHARGEUR DE BUREAU

REMARQUE : charger l'appareil pendant 3 heures avant la première utilisation.

1. Connectez le chargeur secteur au porte-chargeur de bureau et à l'adaptateur universel.
2. Relevez les écouteurs et placez-les dans le serre-tête de façon à ce que **les oreillettes en mousse soient l'une face à l'autre**.
3. Placez le micro-casque sur son porte-chargeur de bureau.

Le témoin lumineux du micro-casque clignote lors du chargement.

IT SUPPORTO DI RICARICA DA TAVOLO

NOTA: caricare per 3 ore prima dell'uso.

1. Collegare il caricabatterie CA al supporto di ricarica da tavolo e all'adattatore universale.
2. Piegarne gli auricolari e posizionarli all'interno dell'archetto in modo che i **cuscinetti auricolari in schiuma siano uno di fronte all'altro**.

IT CARATTERISTICHE

SUPPORTO DI RICARICA DA TAVOLO

1. Presa jack per ricarica della cuffia
2. Presa jack di ricarica

ADATTATORE UNIVERSALE

3. Pulsante di associazione/collegamento
4. Indicatore luminoso
5. Manopola di accensione
6. Presa jack di ricarica
7. Spinotto da 3,5 mm

L'adattatore universale è destinato al **solo ascolto** e può essere collegato alla maggior parte dei dispositivi audio dotati di una presa jack da 3,5 mm, quali laptop, PC, PDA, MP3 e lettori di DVD nonché sistemi di home entertainment.

NO FUNKSJONER

Skrivebordsladeholder

1. Ladekontakter til hodesett
 2. Ladekontakt
- Universaladapter
3. Knapp for sammenkobling/tilkobling
 4. IIndikatorlampe
 5. Strømbryter
 6. Ladekontakt
 7. 3,5 mm plugg

Universaladapteren er bare beregnet for bruk til **lytting** og kan kobles til de fleste lydenheter som støtter en 3,5 mm kontakt, for eksempel bærbare PC'er, PC'er, PDA'er, MP3- og DVD-spillere, samt hjemmeunderholdningssystemer.

NL KENMERKEN

BUREAUSTATIEF MET OPLADER

1. Opladaansluitingen voor headset
2. Aansluiting voor oplader

DESKTOP STAND CHARGING



- Collocare la cuffia nel supporto di ricarica da tavolo.

L'indicatore luminoso della cuffia lampeggia durante la carica.

NO LADE MED SKRIVEBORDSHOLDER

MERK: Lad hodesettet i 3 timer før du tar det i bruk første gang.

- Koble vekselstrømsladeren til skrivebordsladeholderen og universaladapteren.

- Løft og plasser øretelefonene innenfor hodebøylen slik at **øreputene i skum står mot hverandre**.

- Plasser hodesettet på skrivebordsladeholderen.

Indikatorlampen på hodesettet blinker under lading.

NL OPLADEN VIA BUREAUSTATIEF

LET OP: vóór het eerste gebruik 3 uur opladen.

- Sluit de wisselstroomoplader aan op het bureaustatief met oplader en op de universele adapter.
- Draai de oorstukken zo omhoog dat de schuimrubberen oorkussens **naar elkaar zijn toegekeerd**.
- Plaats de headset op het bureaustatief.

Tijdens het opladen knippert het waarschuwinglampje op de headset.

PT CARREGAMENTO PELO SUPORTE DE SECRETÁRIA

NOTA: carregue durante 3 horas antes da primeira utilização.

- Ligue o carregador de CA ao suporte de carregamento de secretária e adaptador universal.

- Levante e posicione as peças para as orelhas dentro do aro para a cabeça, **de forma a que as almofadas de espuma estejam viradas uma para a outra**.
- Coloque o auricular no suporte de carregamento de secretária.

A luz indicadora do auricular fica intermitente durante o carregamento.

SE LADDNING I SKRIVBORDSSTÄLL

OBS! Ladda i 3 timmar innan du använder enheten för första gången.

- Anslut laddaren till skrivbordsladdningsstället och universaladaptern.
- Lyft och placera hörsnäckan inuti huvudbågen så att **öronkuddarna i skumgummi är vända mot varandra**.
- Placera headsetet i skrivbordsladdningsstället.

Headsetets indikatorlampa blinkar under laddningen.

FI LATAAMINEN LATAUSTELINEESSÄ

HUOMAUTUS: lataa kolme tuntia ennen ensimmäistä käyttökertaa.

- Kytke laturi lataustelineeseen ja yleissovittimeen.
- Sijoita korvasangat niin, että niiden **vaahtomuovipehmusteet ovat vastakkain**.
- Aseta kuuloke lataustelineeseen.

Kuulokkeen merkkivalo vilkkuu latauksen aikana.

AC & USB CHARGING

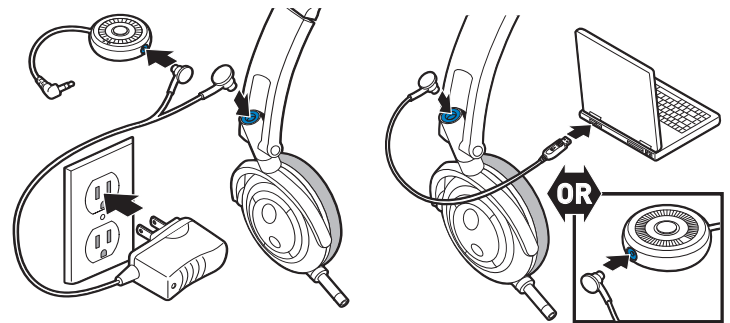

GB AC Charging

DE Laden mit Ladegerät

DK Netstikoplading

ES Carga de CA

FR Chargement secteur

IT Ricarica CA

NO Vekselstrømslading

NL Wisselstroomoplader

PT Carregamento CA

SE Laddning via vägguttag

FI Lataaminen laturilla

GB USB Charging

DE Laden über USB

DK USB-oplading

ES Carga USB

FR Chargement USB

IT Ricarica USB

NO USB-lading

NL USB-oplaadkabel

PT Carregamento USB

SE USB-laddning

FI Lataaminen USB-kaapelilla

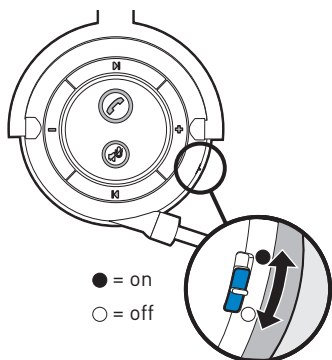

GB HEADSET

Slide power switch up for "on" and down for "off."

DE HEADSET

Schieben Sie den Netzschalter nach oben in die Position „Ein“ oder nach unten in die Position „Aus“.

DK HEADSET

Skyd kontakten op for at tænde og ned for at slukke.

ES AURICULAR

Deslice el interruptor de encendido hacia arriba para encender el auricular y hacia abajo para apagarlo.

FR MICRO-CASQUE

Faites coulisser l'interrupteur vers le haut pour allumer et vers le bas pour éteindre.

IT CUFFIA

Far scorrere l'interruttore verso l'alto (on) per accendere e verso il basso (off) per spegnere.

NO HODESETT

Skyv strømbryteren opp for å slå strømmen på og ned for å slå den av.

NL HEADSET

Schuif de aan-uitschakelaar omhoog voor "aan" en omlaag voor "uit".

PT MULTIMÉDIA

Deslize o botão ligar/desligar para cima para "on" (ligar) e para baixo para "off" (desligar).

SE HEADSET

Dra strömbrytaren uppåt för läget "på" och nedåt för läget "av."

FI KUULOKE

Kytke laitteen virta liu'uttamalla virtakytkintä ylöspäin ja katkaise virta liu'uttamalla kytkintä alaspäin.

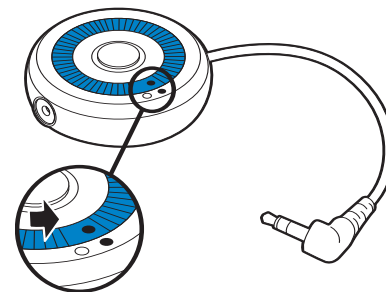

GB UNIVERSAL ADAPTER

To turn on, rotate dial counterclockwise so solid dots are aligned.

To turn off, rotate dial clockwise until the open dot and solid dot are aligned.

DE UNIVERSSELLER ADAPTER

Drehen Sie zum Einschalten den Drehschalter gegen den Uhrzeigersinn, sodass die beiden ausgefüllten Punkte nebeneinander liegen.

Drehen Sie zum Ausschalten den Drehschalter im Uhrzeigersinn, sodass der Kreis und der ausgefüllte Punkt nebeneinander liegen.

DK UNIVERSSEL ADAPTER

Drej knappen mod uret, så de mørke prikker står ud for hinanden, for at tænde adapteren.

Hvis du vil slukke adapteren, skal du dreje knappen med uret, indtil den lyse og mørke prik står ud for hinanden.

ES ADAPTADOR UNIVERSAL

Para encenderlo, gire el dial hacia la izquierda hasta que los puntos negros queden alineados.

Para apagarlo, gire el dial hacia la derecha hasta que el punto negro y el blanco queden alineados.

FR ADAPTATEUR UNIVERSEL

Pour le mettre en marche, faites pivoter le cadran dans le sens antihoraire pour que les points pleins soient alignés.

Pour l'éteindre, faites pivoter le cadran dans le sens horaire pour que le point vide et le point plein soient alignés.

IT ADATTATORE UNIVERSALE

Per accendere, ruotare la manopola in senso antiorario in modo da allineare i punti pieni.

Per spegnere, ruotare la manopola in senso orario per allineare il punto vuoto e il punto pieno.

NO UNIVERSALADAPTER

Når du skal stå det på, dreier du hjulet mot urviseren slik at de sorte prikkene står på linje.

Når du skal slå det av, dreier du hjulet med urviseren slik at den hvite og den svarte prikken står på linje.

NL UNIVERSELE ADAPTER

Inschakelen: draai de knop tegen de wijzers van de klok in totdat de twee zwarte stippen zich op een lijn bevinden.

Uitschakelen: draai de knop met de wijzers van de klok mee totdat de witte en de zwarte stip zich op een lijn bevinden.

PT ADAPTADOR UNIVERSAL

Para ligar, rode o botão no sentido contrário aos ponteiros do relógio, de forma a alinhar os pontos sólidos.

Para desligar, rode o botão no sentido dos ponteiros do relógio até os pontos aberto e sólido estarem alinhados.

SE UNIVERSALADAPTER

Rotera skivan motsols så att de fyllda ringarna hamnar bredvid varandra när du vill slå på enheten.

När du vill stänga av enheten roterar du skivan medsols tills den ofyllda ringen och den fyllda ringen hamnar bredvid varandra.



FI YLEISSOVITIN

Kytke laitteen virta kääntämällä valintakiekkoa vastapäivään, kunnes umpinaiset pisteet ovat kohdakkain.



Katkaise virta kääntämällä valintakiekkoa myötäpäivään, kunnes avoin ja umpinainen piste ovat kohdakkain.

INDICATOR LIGHTS



GB INDICATOR LIGHTS

Charging	Flashes red		
Fully Charged	Solid blue		
Power/Battery Status <i>Flashes red when headset or universal adapter is initially powered on</i>	3 red flashes = 	2 red flashes = 	1 red flash = 
Pairing/Connect	Flashes red and blue		
Bluetooth Device or Universal Adapter Connected to Headset	Flashes blue		

DE LEUCHTANZEIGEN



Laden der Batterie	Blinkt rot		
Volle Aufladung	Leuchtet blau auf		
Netz-/Akkustatus <i>Blinkt rot, wenn Headset oder universeller Adapter eingeschaltet werden</i>	Blinkt 3-mal rot 	Blinkt 2-mal rot 	Blinkt 1-mal rot 
Paaren/Verbinden	Blinkt rot und blau		
Bluetooth-Gerät oder universeller Adapter mit Headset verbunden	Blinkt blau		

DK INDIKATORER



Opladning	Blinker rødt		
Fuldt opladet	Fast blått lys		
Strøm/batteristatus <i>Blinker rødt, når headset og universel adapter tændes</i>	3 røde blink 	2 røde blink 	1 rødt blink 
Parring/tilslutning	Blinker rødt og blått		
Bluetooth-enhed eller universel adapter er sluttet til headset	Blinker blått		

INDICATOR LIGHTS

ES LUCES INDICADORAS

Durante la carga	Rojo: parpadeo constante		
Carga completa	Azul: sin parpadeo		
Nivel de la batería/alimentación <i>Parpadea de color rojo cuando el auricular o el adaptador universal se encienden por primera vez</i>	Rojo: 3 parpadeos 	Rojo: 2 parpadeos 	Rojo: 1 parpadeo 
Emparejamiento/conexión	Rojo y azul: parpadeo		
Dispositivo Bluetooth o adaptador universal conectado al auricular	Azul: parpadeo		

FR INDICATEURS DE TÉMOIN



Chargement	Témoin rouge et clignotant		
Chargement terminé	Témoin bleu		
Etat alimentation/batterie <i>Témoin rouge clignotant lorsque le micro-casque ou l'adaptateur universel est mis en marche</i>	Témoin rouge clignote 3 fois 	Témoin rouge clignote 2 fois 	Témoin rouge clignote 1 fois 
Couplage/connexion	Témoin clignote en rouge et bleu		
Périphérique Bluetooth ou adaptateur universel connecté au micro-casque	Témoin bleu clignotant		

IT INDICATORI LUMINOSI



In carica	Lampeggia in rosso		
Carica completata	Blu fissa		
Stato alimentazione/batteria <i>Lampeggia in rosso quando la cuffia o l'adattatore universale viene acceso per la prima volta</i>	Lampeggia 3 volte in rosso 	Lampeggia 2 volte in rosso 	Lampeggia 1 volta in rosso 
Associazione/collegamento	Lampeggia in rosso e blu		
Dispositivo Bluetooth o adattatore universale collegato alla cuffia	Lampeggia in blu		

INDICATOR LIGHTS



NO INDIKATORLAMPER

Lading	rødt lys blinker		
Fullt oppladet	kontinuerlig blått lys		
Status for strøm/batteri <i>Blinker rødt når strømmen til hodesettet eller universaladapteren slås på første gang</i>	3 røde lys blinker 	2 røde lys blinker 	1 rødt lys blinker 
Koble sammen / koble til	rødt og blått lys blinker		
Bluetooth-enhet eller universaladapter koblet til hodesettet	blått lys blinker		

NL WAARSCHUWINGSLAMPJES



Opladen	Knippert rood		
Volledig opgeladen	Licht blauw op		
Inschakelen/Batterijstatus <i>Knippert rood wanneer de headset of de universele adapter wordt ingeschakeld</i>	Knippert 3 keer rood 	Knippert 2 keer rood 	Knippert 1 keer rood 
Afstemmen/Verbinding maken	Knippert rood en blauw		
Bluetooth-apparaat of universele adapter aangesloten op headset	Knippert blauw		

PT LUZES INDICADORAS



Carregamento	Intermitência vermelha		
Completamente carregado	Azul sólido		
Estado da carga/bateria <i>Intermitência vermelha quando o auricular ou o adaptador universal é ligado inicialmente</i>	3 intermitências vermelhas 	2 intermitências vermelhas 	1 intermitência vermelha 
Emparelhamento/ligação	Intermitência vermelha e azul		
Dispositivo Bluetooth ou adaptador universal ligado ao auricular	Intermitência azul		

INDICATOR LIGHTS

SE INDIKATORLAMPJA

Laddar	Blinkar rött		
Helt uppladdat	Lyser blått		
Status för strøm/batteri <i>Blinkar rött när headsetet eller universaladaptern först slås på</i>	Blinkar rött tre gånger 	Blinkar rött två gånger 	Blinkar rött en gång 
Synkronisering/anslutning	Blinkar rött och blått		
Bluetooth-enhet eller universaladapter ansluten till headsetet	Blinkar blått		

FI MERKKIVALOT

Lataus käynnissä	Vilkkuu punaisena		
Täyteen ladattu	Pala sinisenä		
Virran/akun tila <i>Merkkivalo vilkkuu punaisena, kun kuulokkeeseen tai yleissovittimeen kytketään virta ensimmäistä kertaa</i>	Vilkkuu punaisena kolmesti 	Vilkkuu punaisena kahdesti 	Vilkkuu punaisena kerran 
Pariliitos/yhteys	Vilkkuu punaisena ja sinisenä		
Bluetooth-laite tai yleissovitin on kytketty kuulokkeeseen	Vilkkuu sinisenä		

PAIRING WITH BLUETOOTH DEVICE

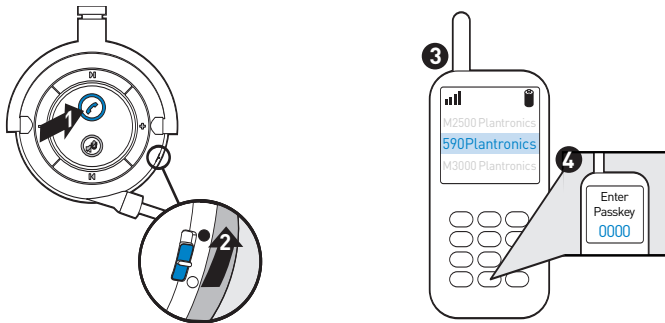

GB PAIRING WITH BLUETOOTH® DEVICE

Begin with headset turned off.

1. Press and hold the call control button.
2. Power headset on and when the indicator light flashes red and blue, release the call control button.

While headset is flashing red and blue:

3. Use the phone menu to search for Bluetooth devices and select "590Plantronics."

4. When prompted for passkey, enter 0000.

Headset will flash blue when paired successfully.

For set up and pairing instructions with Bluetooth devices other than mobile phones, please consult your Bluetooth device user guide.

DE PAAREN MIT BLUETOOTH®-GERÄT

Schalten Sie das Headset aus.

1. Halten Sie die Gesprächstaste gedrückt.
2. Schalten Sie das Headset ein und lassen Sie die Gesprächstaste los, wenn die Leuchtanzeige rot und blau blinkt.

Wenn das Headset rot und blau blinkt, führen Sie Folgendes aus:

3. Suchen Sie im Telefonmenü nach Bluetooth-Geräten und wählen Sie „590Plantronics“.
4. Wenn Sie nach einem Passkey gefragt werden, geben Sie „0000“ ein. Das Headset blinkt blau, wenn das Paaren erfolgreich war.

Anleitungen zum Einrichten und Paaren mit anderen Bluetooth-Geräten finden Sie im Handbuch des jeweiligen Bluetooth-Geräts.

OK PAIRING WITH BLUETOOTH®-ENHED

Start med headset'et slukket.

1. Tryk på og hold knappen til opkaldsstyring ned.

2. Tænd for headset'et, og slip knappen, når indikatoren blinker rødt og blå.

Når headset'et blinker rødt og blå, kan du:

3. Bruge telefonmenuen til at søge efter Bluetooth-enheder og vælge 590Plantronics.
4. Når du bliver bedt om en adgangskode, skal du skrive "0000". Når headset'et er parret, blinker det blå.

Hvis du vil have vejledning til, hvordan du konfigurerer og parrer Bluetooth-enheder, bortset fra mobiltelefoner, kan du læse brugervejledningen til din Bluetooth-enhed.

ES EMPAREJAMIENTO CON UN DISPOSITIVO BLUETOOTH®

Para empezar, asegúrese de que el auricular esté apagado.

1. Mantenga presionado el botón de control de llamada.
2. Encienda el auricular y cuando la luz indicadora parpadee de color rojo y azul, suelte el botón.

Cuando la luz indicadora parpadee de color rojo y azul:

3. En el menú del teléfono busque los dispositivos Bluetooth y seleccione "590Plantronics".
4. Cuando se le solicite que especifique la contraseña, introduzca 0000. La luz del auricular parpadeará de color azul cuando los dispositivos se hayan emparejado correctamente.

En la guía del usuario del dispositivo Bluetooth encontrará más instrucciones de configuración y emparejamiento con otros dispositivos que no sean teléfonos móviles.

PAIRING WITH BLUETOOTH DEVICE

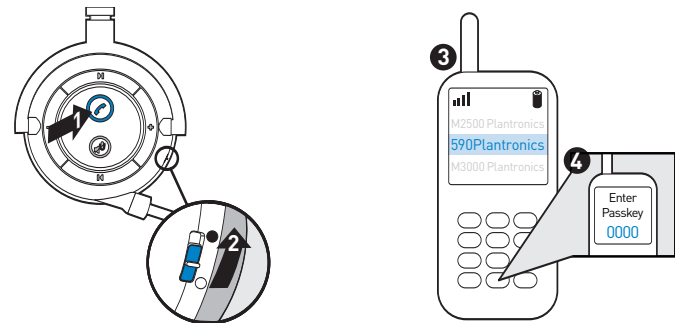

FR COUPLAGE AVEC UN PÉRIPHÉRIQUE BLUETOOTH®

Le micro-casque doit être éteint.

1. Appuyez et maintenez votre doigt sur le bouton de contrôle d'appel.
2. Mettez le micro-casque sous tension et lorsque le témoin d'indicateur clignote en bleu et en rouge, relâchez le bouton de contrôle d'appel.

Pendant que le micro-casque clignote en rouge et en bleu :

3. Utilisez le menu du téléphone pour rechercher les périphériques Bluetooth et sélectionnez « 590Plantronics ».
4. Lorsque vous y êtes invité, entrez le code secret suivant : 0000. Le micro-casque clignote en bleu lorsqu'il est couplé avec succès.

Pour obtenir des instructions de configuration et de couplage avec des périphériques Bluetooth autres que les téléphones mobiles, veuillez consulter le guide de l'utilisateur de votre périphérique Bluetooth.

IT ASSOCIAZIONE CON DISPOSITIVO BLUETOOTH®

Iniziare con la cuffia spenta.

1. Tenere premuto il pulsante di controllo chiamate.
 2. Accendere la cuffia e quando l'indicatore luminoso lampeggia in rosso e in blu rilasciare il pulsante di controllo chiamate.
- Mentre la cuffia lampeggia in rosso e in blu:
3. Utilizzare il menu del telefono per ricercare i dispositivi Bluetooth e selezionare "590Plantronics".

4. Quando viene richiesto il codice di accesso, inserire 0000. La cuffia lampeggia in blu se l'associazione è riuscita.

Per istruzioni sulla configurazione e l'associazione con dispositivi Bluetooth diversi dai telefoni cellulari, consultare la guida dell'utente del dispositivo Bluetooth.

NO SAMMENKOBLING MED BLUETOOTH®-ENHET

Begynn når hodesettet er slått av.

1. Trykk på og hold nede ringekontrollknappen.
2. Slå på strømmen til hodesettet og når indikatorlampen blinker rødt og blått, slipper du ringekontrollknappen.

Når hodesettet blinker rødt og blått:

3. Bruk menyvalgene på telefonen for å finne Bluetooth-enheter, og velg 590Plantronics.
4. Når du blir bedt om å oppgi koden, skriver du inn 0000. Et blått lys blinker på hodesettet når enheten er sammenkoblet.

Hvis du vil ha mer informasjon om oppsett og sammenkobling med andre Bluetooth-enheter enn mobiltelefoner, kan du se i brukerhåndboken til Bluetooth-enheten.

NL AFSTEMMEN OP BLUETOOTH®-APPARAAT

Zorg ervoor dat de headset is uitgeschakeld.

1. Houd de gespreksknop ingedrukt.
 2. Schakel de headset in en laat de gespreksknop pas los als het waarschuwinglampje rood en blauw knippert.
- Terwijl het headsetlampje rood en blauw knippert:
3. Zoek in het menu van de telefoon naar Bluetooth-apparaten en selecteer "590Plantronics".
 4. Wanneer een pincode wordt gevraagd, voert u "0000" in. Het headsetlampje knippert blauw als het afstemmen is gelukt.

Voor het instellen en afstemmen van andere Bluetooth-apparaten dan mobiele telefoons dient u de handleiding van het betreffende apparaat te raadplegen.

PAIRING WITH BLUETOOTH DEVICE

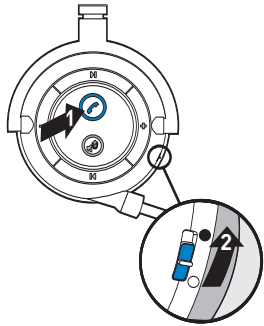

PT EMPARELHAMENTO COM DISPOSITIVO BLUETOOTH®

Comece com o auricular desligado.

1. Prima e mantenha premido o botão de controlo de chamadas.
2. Ligue o auricular e quando a luz indicadora ficar intermitente a vermelho e azul, solte o botão de controlo de chamadas.

Com o auricular intermitente a vermelho e azul:

3. Utilize o menu do telemóvel para procurar dispositivos Bluetooth e seleccionar "590Plantronics".
4. Quando lhe for solicitada a palavra-passe, introduza 0000. O auricular fica intermitente a azul quando é emparelhado com sucesso.

Para as instruções de configuração e emparelhamento com dispositivos Bluetooth além dos telemóveis, consulte o manual do utilizador do dispositivo Bluetooth.

SE SYNKRONISERING MED BLUETOOTH®-ENHET

Börja med headsetet avstängt.

1. Tryck in och håll ned knappen för samtalsstyrning.
2. Slå på headsetet, och när indikatorlampan blinkar rött och blått släpper du knappen för samtalskontroll.

När headsetet blinkar rött och blått:

3. Sök efter Bluetooth-enheter med hjälp av telefonmenyn och välj "590Plantronics."
4. När du ombeds att ange lösenord skriver du 0000. Headsetet blinkar blått när synkroniseringen är genomförd.

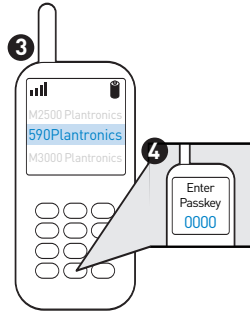

Om du vill ha information om konfiguration och synkronisering med andra Bluetooth-enheter än mobiltelefoner läs du i Bluetooth-enhetens användarhandbok.

FI YHDISTÄMINEN BLUETOOTH®-LAITTEEN KANSSA

Tarkista, että kuulokkeen virta on katkaistu.

1. Pidä kuulokkeen puhelupainiketta alhaalla.
 2. Kytke virta kuulokkeeseen ja vapauta puhelupainike, kun merkkivalo vilkkuu punaisena ja sinisenä.
- Kun merkkivalo vilkkuu punaisena ja sinisenä:
3. Etsi puhelimen valikosta Bluetooth-laitteita ja valitse 590Plantronics.
 4. Kirjoita pyydettyssä tunnustiluku 0000. Kuulokkeen merkkivalo vilkkuu sinisenä, kun yhdistäminen on valmis.

Lisätietoja muiden Bluetooth-laitteiden kuin matkapuhelimien asentamisesta ja yhdistämisestä on hankkimasi Bluetooth-laitteen käyttöoppaassa.

PAIRING WITH UNIVERSAL ADAPTER

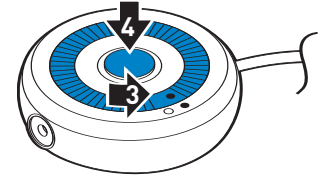
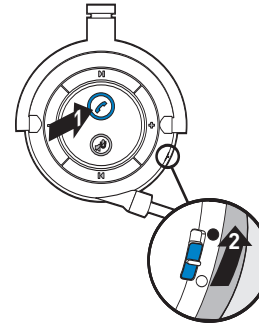

GB PAIRING HEADSET WITH UNIVERSAL ADAPTER

NOTE: The Pulsar 590A headset is paired with the universal adapter at the factory. If adapter and headset continue to flash red rather than blue, connect or pair them again. To reconnect, press the adapter pairing/connect button. To pair again, follow directions below.

Begin with headset turned off.

1. Press and hold the call control button.
2. Power headset on and when the indicator light flashes red and blue, release the call control button.

While headset is flashing red and blue:

3. Power adapter on.
4. Press and hold the adapter pairing/connect button for 7-10 seconds. When adapter is flashing red and blue, release the button.

Headset and adapter will flash blue when paired successfully.

DE PAAREN DES HEADSETS MIT UNIVERSELLEM ADAPTER

HINWEIS: Das Headset Pulsar 590A ist ab Werk mit dem universellen Adapter gepaart. Wenn Adapter und Headset dauerhaft rot statt blau blinken, verbinden oder paaren Sie sie erneut. Drücken Sie für eine erneute Verbindung die Paaren-/Verbinden-Taste am Adapter. Führen Sie für eine erneute Paarung die unten stehenden Schritte aus.

Schalten Sie das Headset aus.

1. Halten Sie die Gesprächstaste gedrückt.
2. Schalten Sie das Headset ein und lassen Sie die Gesprächstaste los, wenn die Leuchtanzeige rot und blau blinkt.

Wenn das Headset rot und blau blinkt, führen Sie Folgendes aus:

3. Schalten Sie den Adapter ein.

4. Halten Sie die Paaren-/Verbinden-Taste am Adapter 7-10 Sekunden gedrückt. Lassen Sie die Taste los, wenn der Adapter rot und blau blinkt.

Headset und Adapter blinken blau, wenn das Paaren erfolgreich war.

DK PARRING AF HEADSET MED UNIVERSEL ADAPTER

BEMÆRK: Pulsar 590A-headset'et parres med den universelle adapter hos producenten. Hvis adapteren og headset'et fortsat blinker rødt i stedet for blå, skal du tilslutte eller parre dem igen. Tryk på knappen til parring/tilslutning for at tilslutte igen. Hvis du vil parre adapteren og headset'et igen skal du følge vejledningen nedenfor.

Start med headset'et slukket.

1. Tryk på og hold knappen til opkaldsstyring ned.
2. Tænd for headset'et, og slip knappen, når indikatoren blinker rødt og blå.

Når headset'et blinker rødt og blå, kan du:

3. Tænde for adapteren.
4. Tryk på og hold knappen til parring/tilslutning nede i 7-10 sekunder. Når adapteren blinker rødt og blå, skal du slippe knappen.

Headset'et og adapteren blinker blå, når de er blevet parret.

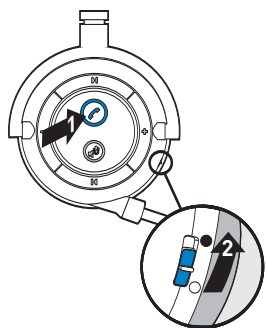

ES EMPAREJAMIENTO DEL AURICULAR CON EL ADAPTADOR UNIVERSAL

NOTA: el auricular Pulsar 590A viene emparejado de fábrica con el adaptador universal. Si las luces del adaptador y del auricular siguen parpadeando de color rojo en vez de azul, deberá volver a conectarlos o emparejarlos. Para volver a conectarlos, pulse el botón de emparejamiento/conexión del adaptador. Para volver a emparejarlos, siga las instrucciones que se indican a continuación.

Para empezar, asegúrese de que el auricular esté apagado.

1. Mantenga presionado el botón de control de llamada.
2. Encienda el auricular y cuando la luz indicadora parpadee de color rojo y azul, suelte el botón.

Cuando la luz indicadora parpadee de color rojo y azul:

3. Encienda el adaptador.
4. Mantenga presionado el botón de emparejamiento/conexión del adaptador durante 7 o 10 segundos. Suelte el botón cuando la luz del adaptador parpadee de color rojo y azul.

Las luces del auricular y del adaptador parpadearán de color azul cuando el emparejamiento se haya realizado correctamente.

FR COUPLEZ LE MICRO-CASQUE AVEC UN ADAPTATEUR UNIVERSEL

REMARQUE : le micro-casque Pulsar 590A est couplé avec l'adaptateur universel à la sortie d'usine. Si l'adaptateur et le micro-casque continuent de clignoter en rouge plutôt qu'en bleu, connectez-les ou couplez-les à nouveau. Pour les connecter à nouveau, appuyez sur le bouton couplage/conexion de l'adaptateur. Pour les coupler à nouveau, suivez les instructions suivantes.

Le micro-casque doit être éteint.

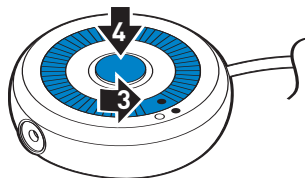

1. Appuyez et maintenez votre doigt sur le bouton de contrôle d'appel.
2. Mettez le micro-casque sous tension et lorsque le témoin d'indicateur clignote en bleu et en rouge, relâchez le bouton de contrôle d'appel.

Pendant que le micro-casque clignote en rouge et en bleu :

3. Mettez l'adaptateur sous tension.
4. Appuyez et maintenez le bouton couplage/conexion de l'adaptateur enfoncé pendant 7 à 10 secondes. Lorsque l'adaptateur clignote en rouge et en bleu, relâchez le bouton.

Le micro-casque et l'adaptateur clignoteront en bleu lorsqu'ils seront couplés avec succès.

IT ASSOCIAZIONE DELLA CUFFIA CON L'ADATTATORE UNIVERSALE

NOTA: per impostazione di fabbrica, la cuffia Pulsar 590A è associata con l'adattatore universale. Se l'adattatore e la cuffia continuano a lampeggiare in rosso anziché in blu, ricollegarli o eseguirne nuovamente l'associazione. Per ricollegarli, premere il pulsante di associazione/collegamento sull'adattatore. Per eseguirne nuovamente l'associazione, seguire le istruzioni riportate di seguito.

Iniziare con la cuffia spenta.

1. Tenere premuto il pulsante di controllo chiamate.
2. Accendere la cuffia e quando l'indicatore luminoso lampeggia in rosso e in blu rilasciare il pulsante di controllo chiamate.

Mentre la cuffia lampeggia in rosso e in blu:

3. Accendere l'adattatore.
4. Tenere premuto il pulsante di associazione/collegamento sull'adattatore per 7-10 secondi. Quando l'adattatore lampeggia in rosso e in blu, rilasciare il pulsante.

Se l'associazione è riuscita, la cuffia e l'adattatore lampeggiano in blu.

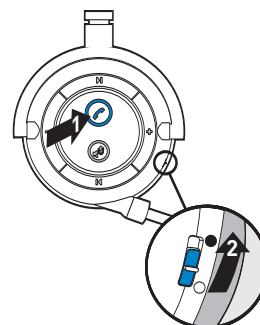

NO KOBLE HODESETTET SAMMEN MED UNIVERSALADAPTEREN

MERK: Pulsar 590A-hodesettet blir sammenkoblet med universaladapteren på fabrikken. Hvis adapteren eller hodesettet fortsetter å blinke rødt i stedet for blått, kan du koble dem til eller sammen på nytt. Når du skal koble til på nytt, trykker du på knappen for sammenkobling/tilkobling. Når du skal sammenkoble på nytt, følger du veiledningen nedenfor.

Begynn når hodesettet er slått av.

1. Trykk på og hold nede ringekontrollknappen.
2. Slå på strømmen til hodesettet og når indikatorlampen blinker rødt og blått, slipp der ringekontrollknappen.

Når hodesettet blinker rødt og blått:

3. Strømadapteren er på.
4. Trykk på og hold nede knappen for sammenkobling/tilkobling på adapteren i 7-10 sekunder. Når adapteren blinker rødt og blått, slipp der knappen.

Hodesettet og adapteren blinker blått når de er sammenkoblet.

NL HEADSET AFSTEMMEN OP UNIVERSELE ADAPTER

LET OP: de Pulsar 590A-headset wordt in de fabriek reeds afgestemd op de universele adapter. Als de waarschuwinglampjes op de adapter en de headset in plaats van blauw rood blijven knipperen, dient u de apparaten opnieuw op elkaar af te stemmen. Om opnieuw verbinding te maken, drukt u op de knop Afstemmen/Verbinding maken Om opnieuw af te stemmen, volgt u de onderstaande aanwijzingen.

Zorg ervoor dat de headset is uitgeschakeld.

1. Houd de gesprekknop ingedrukt.
2. Schakel de headset in en laat de gesprekknop pas los als het waarschuwinglampje rood en blauw knippert.

Terwijl het headsetlampje rood en blauw knippert:

3. Schakel de adapter in.
4. Houd de knop Afstemmen/Verbinding maken op de adapter 7-10 seconden ingedrukt. Laat de knop pas los als het adapterlampje rood en blauw knippert.

De lampjes op headset en adapter knipperen blauw als het afstemmen is gelukt.

PT EMPARELHAMENTO DO AURICULAR COM O ADAPTADOR UNIVERSAL

NOTA: O auricular Pulsar 590A é emparelhado com o adaptador universal na fábrica.

Se o adaptador e o auricular continuarem intermitentes a vermelho em vez de azul, ligue-os ou emparelhe-os novamente. Para voltar a ligar, prima o botão de emparelhamento/ligação do adaptador. Para emparelhar novamente, siga as direções abaixo.

Comece com o auricular desligado.

1. Prima e mantenha premido o botão de controlo de chamadas.
2. Ligue o auricular e quando a luz indicadora ficar intermitente a vermelho e azul, solte o botão de controlo de chamadas.

Com o auricular intermitente a vermelho e azul:

3. Transformador de corrente ligado.
4. Prima e mantenha premido o botão de emparelhamento/ligação do adaptador durante 7-10 segundos. Quando o adaptador está intermitente a vermelho ou azul, solte o botão.

O auricular e o adaptador ficam intermitentes a azul quando é emparelhado com sucesso.

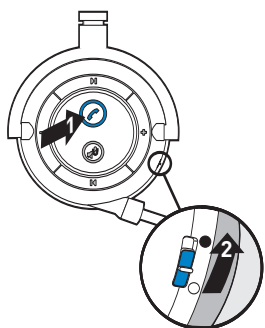

SE SYNKRONISERA HEADSETET MED UNIVER-SALADAPTERN

OBS! Headsetet Pulsar 590A är synkroniserat med universaladaptern när det levereras.

Om adaptern eller headsetet fortsätter att blinka rött istället för blått ansluter eller synkroniserar du dem igen. Om du vill återansluta trycker du på knappen för synkronisering/anslutning på adaptern. Om du vill synkronisera igen följer du anvisningarna nedan. Börja med headsetet avstängt.

1. Tryck in och håll ned knappen för samtalsstyrning.
2. Slå på headsetet, och när indikatorlampan blinkar rött och blått släpper du knappen för samtalskontroll.

När headsetet blinkar rött och blått:

3. Slå på adaptern.
4. Tryck in och håll ned adapterns knapp för synkronisering/anslutning i 7–10 sekunder. Släpp knappen när adaptern blinkar rött och blått.

Headsetet och adaptern blinkar blått när synkroniseringen är genomförd.

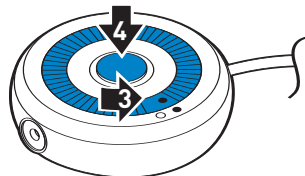

FI KUULOKKEEN JA YLEISSO-VITTIMEN PARILIITOS

HUOMAUTUS: Tehdasasetuksena Pulsar 590A -kuulokkeen ja yleissovittimen välillä on pariliitos.

Jos sovitimen ja kuulokkeen merkivalot vilkkuvat punaisena eivätkä sinisenä, muodosta yhteys tai pariliitos uudelleen. Muodosta yhteys uudelleen painamalla sovitimen yhdistämis-/yhteyspainiketta. Muodosta pariliitos uudelleen alla olevien ohjeiden mukaisesti.

Tarkista, että kuulokkeen virta on katkaistu.

1. Pidä kuulokkeen puhelupainiketta alhaalla.
 2. Kytke virta kuulokkeeseen ja vapauta puhelupainike, kun merkivalo vilkkuu punaisena ja sinisenä.
- Kun merkivalo vilkkuu punaisena ja sinisenä:
3. Kytke virta sovittimeen.
 4. Pidä sovitimen yhdistämis-/yhteyspainiketta alhaalla 7–10 sekuntia. Kun sovitimen merkivalo vilkkuu punaisena ja sinisenä, vapauta painike.

Kuulokkeen ja sovitimen merkivalot vilkkuvat sinisenä, kun pariliitos on muodostettu.

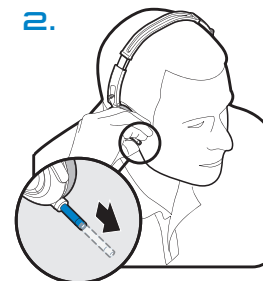
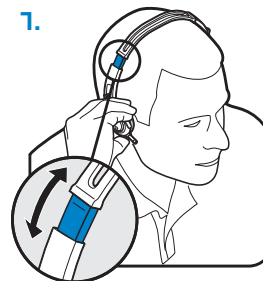

GB ADJUSTING FIT

1. Position headset so that telescoping voice tube is on right ear. Adjust headband if necessary.
2. Point tip of telescoping voice tube toward mouth and extend for optimal voice transmission - may require two hands.

DE ANPASSEN DES KOPFBÜGELS

1. Setzen Sie das Headset so auf, dass sich das teleskopische Sprechröhrchen am rechten Ohr befindet. Passen Sie den Kopfbügel wie erforderlich an.
2. Richten Sie die Spitze des teleskopischen Sprechröhrchens in Richtung Mund aus und verlängern Sie das Röhrchen, bis eine optimale Sprachübertragung gewährleistet ist. Hierfür benötigen Sie möglicherweise beide Hände.

DK ÆNDRING AF PASFORM

1. Placer headset'et, så stemmerøret er ud for det højre øre. Juster hovedbøjlen, hvis det er nødvendigt.
2. Spidsen af stemmerøret skal pege mod munden. Forlæng røret, så lydoverførsel bliver optimal – kræver hovedbøjlen brug af to hænder.

ES AJUSTE

1. Colóquese el auricular de manera que el tubo de voz ajustable quede en la oreja derecha. Ajuste la diadema si fuera necesario.
2. Apunte el extremo del tubo de voz ajustable hacia la boca y extiéndalo para una mejor transmisión de la voz (use las dos manos si fuera necesario).

FR PORT REGLABLE

1. Positionnez le micro-casque de façon à ce que le tube vocal télescopique se trouve sur l'oreille droite. Ajustez le serre-tête si nécessaire.
2. Pointez le bout du tube vocal télescopique vers la bouche et étendez-le pour une transmission de la voix optimale (cette opération peut nécessiter l'utilisation des deux mains).

IT REGOLAZIONE

1. Posizionare la cuffia in modo che il tubo vocale telescopico si trovi sull'orecchio destro. Regolare l'archetto se necessario.

2. Puntare l'estremità del tubo vocale telescopico verso la bocca ed estenderlo per ottenere una trasmissione vocale ottimale (potrebbe essere necessario utilizzare due mani).

NO JUSTERE TILPASNING

1. Plasser hodesettet slik at det uttrekkbare talerøret sitter på det høyre øret. Juster eventuelt hodebøylen.
2. Rett tuppen på talerøret mot munnen og trekk det ut for å få best mulig taleoverføring – du må kanskje bruke begge hender.

NL PASVORM AFSTELLEN

1. Plaats de headset zo dat het telescopische spreekbuisje zich bij het rechteroor bevindt. Verstel de hoofdbeugel indien nodig.
2. Draai het uiteinde van het telescopische spreekbuisje richting de mond en schuif het naar buiten om een optimale spraakoverdracht te bereiken. Dit moet mogelijk met twee handen worden gedaan.

PT AJUSTES

1. Posicione o auricular de forma a que o tubo de voz telescópico esteja na orelha direita. Ajuste o aro para a cabeça se necessário.
2. Aponte a ponta do tubo de voz telescópico na direcção da boca e puxe para uma óptima transmissão de voz - pode necessitar das duas mãos.

SE JUSTERA PASSFORMEN

1. Placera headsetet så att teleskopiröret hamnar vid ditt högra öra. Justera huvudbågen om det behövs.
2. Rikta änden av teleskopiröret mot munnen och förläng det för optimal röstöverföring. Du kanske behöver använda båda händerna.

FI SÄÄTÄMINEN

1. Sijoita kuuloke asentoon, jossa teleskoopipiäniputki on oikealla korvalla. Säädä pääsankaa tarvittaessa.
2. Suuntaa teleskoopipiäniputken pää kohti suutasi ja vedä se haluamaasi pituuteen, jotta äänensiirto olisi mahdollisimman hyvä. Saatat tarvita kuulokkeen säätämiseen molempia käsiä

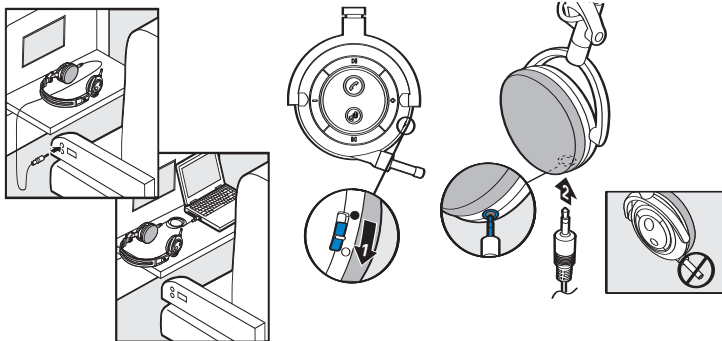

GB IN-FLIGHT AND WIRED USES

In-flight cable can be used with any 3.5mm audio jack to convert your wireless headset into wired headphones. Headphones will not operate when in-flight cable is connected and headset is powered on.

1. Power headset off.
2. Insert in-flight cable into 3.5mm jack on left earpiece.

NOTE: Telescoping voice tube and all headset controls are disabled when in-flight cable is in use. To control volume, use the device connected to the in-flight cable, not the headset.

DE IN-FLIGHT-UND DRAHTGEBUNDENE VERWENDUNG

Mit dem In-Flight-Kabel können Sie Ihr drahtloses Headset an jede 3,5-mm-Buchse anschließen und als drahtgebundene

Kopfhörer verwenden. Das Headset funktioniert nicht, wenn das In-Flight-Kabel angeschlossen und das Headset eingeschaltet ist.

1. Schalten Sie das Headset aus.
2. Schließen Sie das In-Flight-Kabel an die 3,5-mm-Buchse am linken Ohrkissen an.

HINWEIS: Wenn das In-Flight-Kabel angeschlossen ist, sind das teleskopische Sprechröhren und alle Tasten und Regler außer Funktion. Regeln Sie die Lautstärke am über das In-Flight-Kabel angeschlossene Gerät, nicht am Headset selbst.

DK FLY- OG KABELBRUG

Kablet til brug i fly kan anvendes med alle 3,5 mm stik, så dit headset forvandles til kabel-baserede hovedtelefoner. Headset'et fungerer ikke, hvis kablet til brug i fly er tilsluttet, og der er tændt for headset'et.

1. Stuk for headset'et.
2. Slut kablet til brug i fly til 3,5 mm-stikket på den venstre øreknop.

BEMÆRK: Stemmerøret og alle kontrolknapper deaktiveres, når der anvendes til kablet til brug

i fly. Hvis du regulere volumen, skal du bruge den enhed, der er sluttet til kablet – ikke headset'et.

ES USO CON CABLES Y EN AVIONES

El cable para uso en aviones se puede utilizar con cualquier conector de audio de 3,5 mm para así transformar el auricular en un dispositivo con cables. El auricular no funcionará cuando el cable para uso en aviones esté conectado y el auricular esté encendido.

1. Apague el auricular.
2. Inserte el cable en el conector de 3,5 mm del auricular de la izquierda.

Nota: el tubo de voz ajustable y los controles del auricular se desactivan al conectar el cable para uso en aviones. Para ajustar el volumen, use el dispositivo conectado al cable para uso en aviones en lugar del auricular.

FR UTILISATIONS DE CÂBLES ET RALLONGE IN-FLIGHT

La rallonge In-flight peut être utilisée avec toute fiche audio de 3,5 mm pour convertir votre micro-casque sans fil en écouteurs avec fil. Le micro-casque ne fonctionnera pas lorsque la rallonge In-flight est connecté et le micro-casque est sous tension.

1. Mettez le micro-casque hors tension.
2. Insérez la rallonge In-flight dans la fiche de 3,5 mm de l'écouteur gauche.

REMARQUE : le tube vocal télescopique et tous les contrôles du micro-casque sont désactivés lorsque la rallonge In-flight est utilisée. Pour contrôler le volume, utilisez le périphérique connecté à la rallonge In-flight, et non au micro-casque.

IT USO CON CAVO IN-FLIGHT

Il cavo in-flight può essere utilizzato con qualsiasi presa jack audio da 3,5 mm per convertire la cuffia wireless in unacuffia cablata. La cuffia non funziona se il cavo in-flight viene collegato quando è accesa.

1. Spegnere la cuffia.

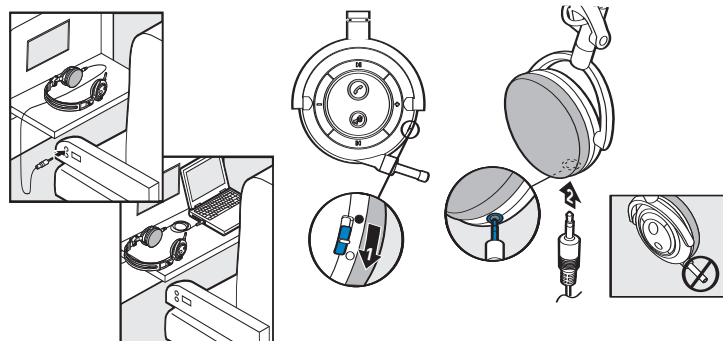

2. Inserire il cavo in-flight nella presa jack da 3,5 mm situata sull'auricolare sinistro.

NOTA: il tubo vocale telescopico e i comandi della cuffia vengono disattivati quando si utilizza il cavo in-flight. Per controllare il volume, usare il dispositivo collegato al cavo in-flight anziché la cuffia.

NO BRUK AV IN-FLIGHT OG LEDNINGER

In-flight-ledninger kan brukes med 3,5 mm kontakter når du gjør om det trådløse hodesettet til hodetelefoner med ledning. Hodesettet fungerer ikke når in-flight-ledningen er tilkoblet og strømmen til hodesettet er slått på.

1. Slå strømmen til hodesettet av.
2. Sett inn in-flight-ledningen i 3,5 mm-kontakten på den venstre øretelefonen.

MERK: Det uttrekkbare talerøret og alle hodesettkontroller er deaktivert når in-flight-ledningen er i bruk. Når du skal kontrollere volumet, bruker du enheten som er koblet til, ikke hodesettet.

NL IN-FLIGHT- EN SNOERGEBRUIK

De in-flight-kabel kan worden aangesloten op elke 3,5-mm audioaansluiting en verandert de draadloze headset in eenhoofdteléfono met snoer. Wanneer de in-flight-kabel is aangesloten, zijn bij de headset, ook al is deze ingeschakeld, geen van de normale functies beschikbaar.

1. Schakel de headset uit.
2. Plaats de in-flight-kabel in de 3,5-mm aansluiting op het linkeroorstuk.

LET OP: het telescopische spreekbuisje en alle bedieningselementen op de headset zijn uitgeschakeld als de in-flight-kabel is aangesloten. U kunt het volume in dat geval alleen regelen via het apparaat waarop de in-flight-kabel is aangesloten.

PT UTILIZAÇÃO EM AVIÕES E COM FIOS

O cabo para avião pode ser utilizado com qualquer ficha áudio de 3,5 mm para converter o

seu auricular sem fios em auscultadores com fios. O auricular não funciona quando o cabo para avião está ligado assim como o auricular.

1. Desligue o auricular.
2. Introduza o cabo para avião na ficha de 3,5 mm da peça para a orelha esquerda.

NOTA: o tubo de voz telescópico e todos os controles do auricular são desativados quando o cabo para avião é utilizado. Para controlar o volume, utilize o dispositivo ligado ao cabo para avião em vez do auricular.

SE ANVÄNDNING PÅ FLYG SAMT KABELANSLU TEN ANVÄNDNING

Flygkabeln kan användas med valfritt 3,5 mm-ljuduttag för att konvertera ditt trådlösa headset till kabelanslutna hörlurar. Headsetet fungerar inte när flygkabeln är ansluten och headsetet är påslaget.

1. Stäng av headsetet.
2. Sätt i flygkabeln i 3,5 mm-uttaget på vänster hörsnäcka.

OBS! Teleskopialröret och alla headsetkontroller avaktiveras när flygkabeln används. När du vill kontrollera volymen använder du den enhet som är ansluten till flygkabeln, inte headsetet.

FI LENTOKONEKKAAPIN JA LANGANTOMINNOT KÄYTTÖ

Lentokonekkaapelia voidaan käyttää kaikissa 3,5 mm:n liittimissä langattoman kuulokkeen muuttamiseen johdolliseksi kuulokkeeksi. Kuuloke ei toimi, kun siihen kytketään virta, jos lentokonekkaapeli on paikallaan.

1. Katkaise kuulokkeen virta.
2. Kytke lentokonekkaapeli vasemman korvasangan 3,5 mm:n pistokkeeseen.

HUOMAUTUS: Teleskooppiaäniputken ja kuulokkeen säätimet eivät ole käytössä, kun lentokonekkaapeli on kytketty. Voit säätää äänenvoimakkuutta lentokonekkaapeliin kytketystä laitteesta. Kuulokkeen äänenvoimakkuuden säädin ei ole käytössä.

Supports Bluetooth® Hands-Free and Headset Profiles, Advanced Audio Distribution Profile (A2DP), Audio/Video Remote Control Profile (AVRCP), and Generic Audio/Video Distribution Profile (GAVDP).

For stereo sound, Bluetooth-enabled devices must support the Advanced Audio Distribution Profile (A2DP).

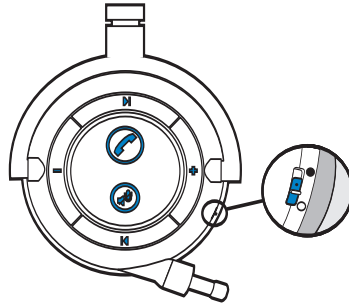

Unterstützt Bluetooth®- und Hands-Free-Headset-Profil, Advanced Audio Distribution Profile (A2DP), Audio/Video Remote Control Profile (AVRCP) und Generic Audio/Video Distribution Profile (GAVDP).

Für Stereoton müssen Bluetooth-kompatible Geräte A2DP (Advanced Audio Distribution Profile) unterstützen.

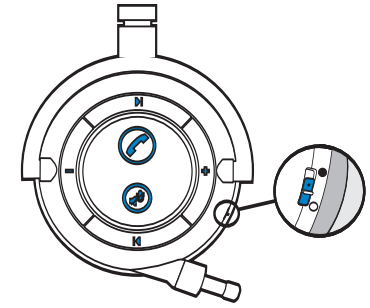

FEATURES

KEY	FEATURE	ACTION	ZONE
	Making/answering/ending calls	Short key press	High tone
	Switching an active call from headset to phone or phone to headset	Long key press	High tone followed by low tone
	Power On/Off	Slide switch	No tone
	Track forward and back*	Short press to skip to next track or to go back to previous track	High tone
	Mute call/audio	Short press to mute/unmute telescoping voice tube or audio sound	Repeating low tone every 60 seconds
	Play and pause*	Short press to pause/resume audio	High tone
	Adjusting volume	Short press for incremental change, hold for continuous change	Mid tone for each adjustment, double low tone at limit

*Only works if Bluetooth device supports Bluetooth Audio/Video Remote Control Profile (AVRCP); does not work when using universal adapter.

HANDS-FREE FEATURES

KEY	FEATURE	ACTION	ZONE
	Activate last number redial	Double short key press	High tone for each key press
	Activate voice dial	Long key press	High tone followed by low tone
	Call reject	Long key press	High tone followed by low tone

Features must be supported by Bluetooth device or service provider.

FUNKTIONEN

TASTE	FUNKTION	AKTION	TON
	Anrufe tätigen/annehmen/ beenden	Kurzer Tastendruck	Hoher Ton
	Aktives Gespräch vom Headset zum Telefon oder vom Telefon zum Headset umschalten	Langer Tastendruck	Hoher Ton gefolgt von langem Ton
	Ein/Aus	Schiebeschalter	Kein Ton
	Titel vor und zurück*	Kurzer Tastendruck, um zum nächsten Titel oder zum vorherigen Titel zu springen	Hoher Ton
	Gespräch/Audio stummschalten	Kurzer Tastendruck, um das teleskopische Sprechröhrchen bzw. die Audio-Ausgabe stummschalten oder die Stummschaltung zu beenden	Tiefer Ton alle 60 Sekunden
	Wiedergabe und Pause*	Kurzer Tastendruck, um Audio zu pausieren/ fortzusetzen	Hoher Ton
	Lautstärke regeln	Kurzer Tastendruck für schrittweise Änderung, gedrückt halten für stufenlose Änderung	Mittlerer Ton für jede Änderung, doppelter tiefer Ton an den Minimal-/Maximalwerten

*Funktioniert nur, wenn das Bluetooth-Gerät das AVRCP-Profil (Audio/Video Remote Control Profile) unterstützt. Funktioniert nicht, wenn der universelle Adapter verwendet wird.

HANDS-FREE-FUNKTIONEN

TASTE	FUNKTION	AKTION	TON
	Wahlwiederholung aktivieren	Doppelter kurzer Tastendruck	Hoher Ton bei jedem Tastendruck
	Sprachaktiviertes Wählen aktivieren	Langer Tastendruck	Hoher Ton gefolgt von langem Ton
	Anruf ablehnen	Langer Tastendruck	Hoher Ton gefolgt von langem Ton

Funktionen müssen durch das Bluetooth-Gerät oder den Service-Provider unterstützt werden.

Understøtter Bluetooth® Hands-Free Profiles and Headset Profiles and Advanced Audio Distribution Profile (A2DP), Audio/Video Remote Control Profile (AVRCP) og Generic Audio/Video Distribution Profile (GAVDP).

I forbindelse med stereolyd skal enheder, der understøtter Bluetooth, understøtte Advanced Audio Distribution Profile (A2DP).

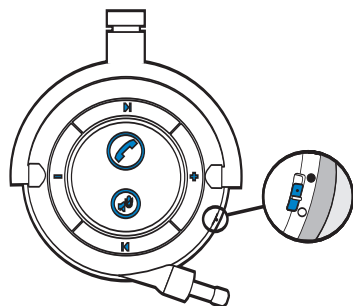

FUNKTIONER

TAST	FUNKTION	HANDLING	TO NE
	Foretage/besvare/afslutte opkald	Kort tastetryk	Høj tone
	Overførsel af et aktivt opkald fra headset til telefon eller fra telefon til headset	Langt tastetryk	Høj tone efterfulgt af lav tone
	Tænd/sluk	Skub knap	Hoher tone
	Fremad eller tilbage*	Kort tryk for at gå til næste nummer eller for at gå tilbage til forrige nummer	HøjTone
	Lydløst opkald/audio	Kort tryk for at deaktivere/aktivere stemmerør eller lyd	Gentagen lav tone hver minut
	Afspil og pause*	Kort tryk for pause/aktivering af lyd	Høj tone
	Volumenregulering	Kort tryk for gradvis regulering, hold nede for løbende regulering	Kort tryk for gradvis regulering, hold nede for løbende regulering

*Fungerer kun, hvis Bluetooth-enhed understøtter Bluetooth Audio/Video Remote Control Profile (AVRCP). Fungerer ikke ved brug af universel adapter

HÅNDFRIE FUNKTIONER

TAST	FUNKTION	HANDLING	TO NE
	Aktiver genopkald til seneste nummer	To gange kort tryk på tast	Høj tone for hvert tastetryk
	Aktiver stemmeopkald	Langt tastetryk	Høj tone efterfulgt af lav tone
	Afvisning af opkald	Langt tastetryk	Høj tone efterfulgt af lav tone

Funktionerne skal understøttes af Bluetooth-enhed eller serviceudbyder.

Compatible con las funciones de auricular y de manos libres Bluetooth, el perfil de distribución de audio avanzado (A2DP, del inglés Advanced Audio Distribution Profile), el perfil de control remoto para vídeo y sonido Bluetooth (AVRCP, del inglés Audio/Video Remote Control Profile) y el perfil de distribución genérica de audio/vídeo (GAVDP, del inglés Generic Audio/Video Distribution Profile).

Para el sonido estéreo, los dispositivos compatibles con Bluetooth deben ser compatibles con el perfil de distribución de audio avanzado.

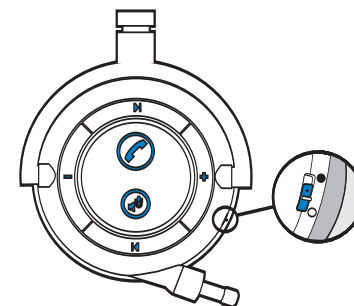

CARACTERÍSTICAS

BOTÓN	CARACTERÍSTICA	ACCIÓN	TONO
	Realizar, responder y poner fin a llamadas	Pulsación corta	Tono alto
	Pasar una llamada del auricular al teléfono, o viceversa	Pulsación larga	Tono alto seguido de tono bajo
	Encendido/apagado	Deslizamiento del interruptor	Sin tono
	Avanzar y retroceder*	Pulsación corta para avanzar o retroceder pístar	Tono alto
	Cancelar sonido de llamada/audio (mute)	Pulsación corta para activar/desactivar el tubo de voz ajustable o el audio	Tono bajo cada 60 segundos
	Reproducir y pausa*	Pulsación corta para detener/activar el audio	Tono alto
	Ajustar el volumen	Pulsación corta para cambio en incrementos; mantener pulsado para cambio continuo	Tono medio para cada ajuste; tono bajo doble al alcanzar el límite

*Sólo disponible si el dispositivo Bluetooth es compatible con el perfil de control remoto para vídeo y sonido Bluetooth (AVRCP, del inglés Audio/Video Remote Control Profile).

CARACTERÍSTICAS DE MANOS LIBRES

BOTÓN	CARACTERÍSTICA	ACCIÓN	TONO
	Activar último número marcado	Pulsación corta doble	Tono alto para cada pulsación
	Activar marcación por voz	Pulsación larga	Tono alto seguido de tono bajo
	Rechazar una llamada	Pulsación larga	Tono alto seguido de tono bajo

Las características deben ser compatibles con el dispositivo Bluetooth o el proveedor de servicios.

Prend en charge les profils mains-libres et micro-casque Bluetooth®, le profil de distribution audio avancée (A2DP), le profil de contrôle audio/vidéo à distance (AVRCP), le profil de distribution audio/vidéo générique (GAVDP).

Pour un son stéréo, les périphériques Bluetooth doivent prendre en charge le profil de distribution audio avancée (A2DP).

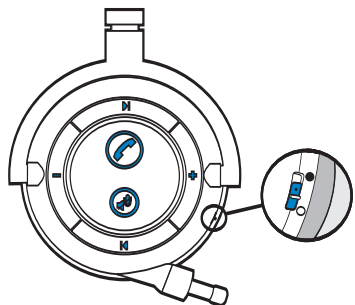

CARACTÉRISTIQUES

TOUCHE	CARACTÉRISTIQUE	ACTION	TONALITÉ
	Passer/prendre/terminer des appels	Pression brève	Tonalité élevée
	Basculer un appel actif du micro-casque au téléphone ou du téléphone au micro-casque	Pression longue	Tonalité élevée suivie d'une tonalité faible
	Mise sous tension/hors tension	Interrupteur coulissant	Pas de tonalité
	Avance/retour rapides*	Pression brève pour basculer vers la piste suivante ou pour retourner à la piste précédente	Tonalité élevée
	Touche secret/audio	Pression brève pour couper/remettre le tube vocal télescopique ou le son	Répétition d'une tonalité faible toutes les 60 secondes
	Lecture et pause*	Pression brève pour mettre le son en pause et pour le remettre	Tonalité élevée
	Ajuster el volumen	Pression brève pour un changement par paliers, pression continue pour un changement continu	Tonalité moyenne pour chaque réglage, tonalité faible double pour le son maximal

Ne fonctionne que si le périphérique Bluetooth prend en charge l'AVRCP Bluetooth (profil de contrôle audio/vidéo à distance); ne fonctionne pas lors de l'utilisation de l'adaptateur universel.

FONCTIONS MAINS-LIBRES

TOUCHE	CARACTÉRISTIQUE	ACTION	TONALITÉ
	Activation de la touche bis	Double pression brève	Tonalité élevée pour chaque pression sur la touche
	Activation de la composition vocale	Pression longue	Tonalité élevée suivie d'une tonalité faible
	Rejet d'appel	Pression longue	Tonalité élevée suivie d'une tonalité faible

Ces caractéristiques doivent être prises en charge par le périphérique Bluetooth ou le fournisseur de services.

Supporta i profili Bluetooth per auricolari e comunicazioni a mani libere, A2DP (Advanced Audio Distribution Profile), AVRCP (Audio/Video Remote Control Profile) e GAVDP (Generic Audio/Video Distribution Profile).

Per una stereofonia eccellente, è necessario che i dispositivi Bluetooth supportino la tecnologia A2DP (Advanced Audio Distribution Profile).

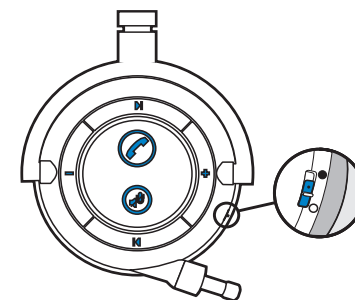

CARATTERISTICHE

PULSANTE	FUNZIONE	AZIONE	SEGNALE
	Esecuzione/risposta/termine delle chiamate	Pressione breve del pulsante	Segnale con tono alto
	Commutazione di una chiamata in corso dalla cuffia al telefono o viceversa	Pressione lunga del pulsante	Segnale con tono alto seguito da uno con tono basso
	Accensione/spengimento	Far scorrere l'interruttore	Nessun segnale
	Ricerca della traccia in avanti e indietro*	Pressione breve per passare alla traccia successiva o per tornare a quella precedente	Segnale con tono alto
	Esclusione microfono/audio	Pressione breve per disattivare/attivare il tubo vocale telescopico o l'audio	Segnale con tono basso ripetuto ogni 60 secondi
	Riproduzione e pausa*	Pressione breve per pausa/riattivazione audio	Segnale con tono alto
	Regolazione volume	Pressione breve per ottenere una regolazione graduale, tenere premuto quando si raggiunge il limite	Segnale con tono medio per ogni regolazione, doppio con tono basso quando si raggiunge il limite

*Funziona solo se il dispositivo Bluetooth supporta la tecnologia Bluetooth AVRCP (Audio/Video Remote Control Profile); non funziona quando si utilizza l'adattatore universale.

FUNZIONI A MANI LIBERE

PULSANTE	FUNZIONE	AZIONE	SEGNALE
	Ripetizione dell'ultimo numero	Pressione breve doppia del pulsante	Segnale con tono alto a ogni pressione
	Attivazione selezione vocale	Pressione lunga del pulsante	Segnale con tono alto seguito da uno con tono basso
	Rejet d'appel	Pressione lunga del pulsante	Segnale con tono alto seguito da uno con tono basso

Le funzioni devono essere supportate dal dispositivo Bluetooth o dal fornitore del servizio.

NO HODESETTKONTROLLER

Støtter Bluetooth®-håndfri- og hodesettprofiler, Advanced Audio Distribution Profile (A2DP), Audio/Video Remote Control Profile (AVRCP) og Generic Audio/Video Distribution Profile (GAVDP).

Bluetooth-aktiverte enheter må støtte Advanced Audio Distribution Profile (A2DP) for å gi stereolyd.

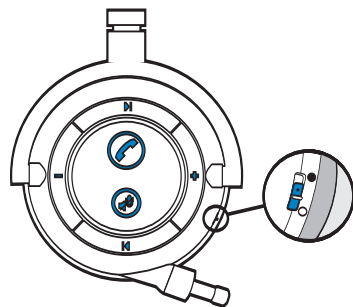

FUNKSJONER

KNAPP	FUNKSJON	HANDLING	TONE
	Ring / svare på samtaler / avslutte samtaler	Kort tastetrykk	Høy tone
	Bytte en aktiv samtale fra hodesett til telefon eller fra telefon til hodesett	Langt tastetrykk	Høy tone etterfulgt av lav tone
	Strøm av/på	Skyv bryter	Ingen tone
	Neste og forrige spor*	Trykk raskt for å hoppe til neste spor eller gå tilbake til forrige spor	Høy tone
	Dempe samtale/lyd	Trykk raskt for å dempe/ oppheve demping av lyden fra det uttrekkbare talerøret eller lydenheten	Gjentagende lav tone hvert 60. sekund
	Spill og pause*	Trykk raskt for å stoppe/ fortsette	Høy tone
	Justere volum	Trykk raskt for å endre gradvis, hold nede for å fortsette å endre	Middels tone for hver justering, dobbelt lav tone ved grense

*Fungerer bare hvis Bluetooth-enheten støtter Bluetooth Audio/Video Remote Control Profile (AVRCP) - fungerer ikke ved bruk av universaladapter.

HÅNDRIFIFUNKSJONER

KNAPP	FUNKSJON	HANDLING	TONE
	Aktiver slå om igjen siste nummer	Dobbelt kort tastetrykk	Høy tone for hvert tastetrykk
	Aktiver taleoppripping	Langt tastetrykk	Høy tone etterfulgt av lav tone
	Avvis samtale	Langt tastetrykk	Høy tone etterfulgt av lav tone

Funksjonene må støttes av Bluetooth-enhet eller tjenesteleverandør.

NL HEADSETBEDIENING

Ondersteunt Bluetooth®-profielen voor hands-free en headset en Advanced Audio Distribution Profile (A2DP), Audio/Video Remote Control Profile (AVRCP) en Generic Audio/Video Distribution Profile (GAVDP).

Voor stereogeluid moeten Bluetooth-apparaten ondersteuning bieden voor het Advanced Audio Distribution Profile (A2DP).

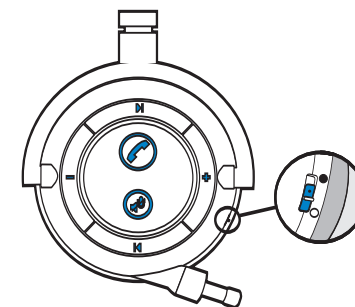

FUNCTIES

KNOP	FUNCTIE	ACTIE	TOON
	Oproepen plaatsen/ aannemen/beëindigen	Knop kort indrukken	Hoge toon
	Actief gesprek doorschakelen van headset naar telefoon of vice versa	Knop lang indrukken	Hoge toon gevolgd door lage toon
	Aan/uit	Knop verschuiven	Geen toon
	Volgend en vorig nummer*	Knop kort indrukken om naar volgend of vorig nummer te gaan	Hoge toon
	Gesprek/audio dempen	Knop kort indrukken om het spreekbuisje of de audio te dempen of weer in te schakelen	Om de 60 seconden een lage toon
	Spelen en pauze*	Knop kort indrukken om audio te pauzeren/ hervatten	Hoge toon
	Volume instellen	Knop kort indrukken voor 1 stap hoger/lager, ingedrukt houden voor meer	Middentoon bij elke aanpassing, 2 lage tonen bij maximumniveau

*Werkt alleen als Bluetooth-apparaat Bluetooth Audio/Video Remote Control Profile (AVRCP) ondersteunt. Werkt niet bij gebruik van de universele adapter.

FUNCTIES BIJ HANDS-FREE

KNOP	FUNCTIE	ACTIE	TOON
	Nummerherhaling laatstgekozen nummer activeren	Knop 2 keer kort indrukken	Hoge toon bij elke keer drukken
	Spraakherkenning activeren	Knop lang indrukken	Hoge toon gevolgd door lage toon
	Gesprek weigeren	Knop lang indrukken	Hoge toon gevolgd door lage toon

Functies moeten worden ondersteund door het Bluetooth-apparaat of de serviceprovider.

PT CONTROLOS DO AURICULAR

Suporta os perfis mãos livres e auricular Bluetooth®, Advanced Audio Distribution Profile (A2DP), Audio/Video Remote Control Profile (AVRCP) e Generic Audio/Video Distribution Profile (GAVDP).

Para som estéreo, os dispositivos Bluetooth têm de suportar Advanced Audio Distribution Profile (A2DP).

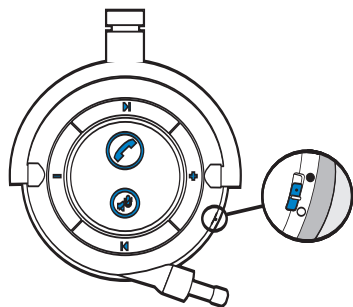

CARACTERÍSTICAS

TECLA	CARACTERÍSTICA	ACÇÃO	TOM
	Fazer/atender/terminar chamadas	Pressão curta da tecla	Tom alto
	Passar uma chamada activa do auricular para o telemóvel ou do telemóvel para o auricular	Pressão longa da tecla	Tom alto seguido de tom baixo
	Ligar/desligar	Deslizar interruptor	Sem tom
	Avanço e retrocesso*	Pressão curta para saltar para a faixa seguinte ou retroceder para a faixa anterior	Tom alto
	Corte de som da chamada/áudio	Pressão curta para cortar som/anular corte de som do tubo de voz telescópico ou som áudio	Repetir tom baixo a cada 60 segundos
	Reproduzir e pausa*	Pressão curta para fazer pausa/retomar áudio	Tom alto
	Ajustar volume	Pressão curta para mudança progressiva, mantenha premido para mudança contínua	Tom médio para cada ajuste, tom baixo duplo no limite

*Apenas funciona se o dispositivo Bluetooth suportar Bluetooth Audio/Video Remote Control Profile (AVRCP); não funciona quando utiliza o adaptador universal.

FUNCIONALIDADES MÃOS LIVRES

TECLA	CARACTERÍSTICA	ACÇÃO	TOM
	Activar a remarcação da última chamada	Dupla pressão curta da tecla	Tom alto para cada pressão de teclas
	Activar a marcação por voz	Pressão longa da tecla	Tom alto seguido de tom baixo
	Rejeitar chamada	Pressão longa da tecla	Tom alto seguido de tom baixo

Estas características têm de ser suportadas pelo dispositivo Bluetooth ou fornecedor de serviço.

SE KONTROLLER FÖR HEADSET

Fungerar med Bluetooth®-handsfree- och headsetprofiler, A2DP (Advanced Audio Distribution Profile), AVRCP (Audio/Video Remote Control Profile) och GAVDP (Generic Audio/Video Distribution Profile).

För stereoljud måste Bluetooth-aktiverade enheter ha funktioner för A2DP (Advanced Audio Distribution Profile).

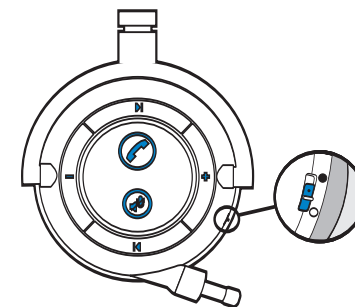

FUNKTIONER

KNAPP	FUNKTION	ÅTGÄRD	TON
	Ringa/svara på/avsluta samtal	Kort knapptryckning	Hög ton
	Växla ett aktivt samtal från headsetet till telefonen eller tvärtom	Lång knapptryckning	Hög ton följd av låg ton
	Ström av/på	Skjut omkopplaren	Ingen ton
	Spola framåt och bakåt*	Kort knapptryckning för att hoppa till nästa spår eller gå tillbaka till föregående spår	Hög ton
	Sekretess för samtal/ljud	Kort knapptryckning för att aktivera/avaktivera sekretess för teleskopialrör eller ljud	Återkommande låg ton var 60:e sekund
	Spela upp och paus*	Kort knapptryckning för att pausa/återuppta ljud	Hög ton
	Justera volym	Kort knapptryckning för stegvis förändring, håll ned för kontinuerlig förändring	Medelhög ton för varje justering, dubbel låg ton vid begränsning

*Fungerar endast om Bluetooth-enheten har funktioner för AVRCP (Bluetooth Audio/Video Remote Control Profile). Fungerar inte när universaladaptern används.

HANDSFREE-FUNKTIONER

KNAPP	FUNKTION	ÅTGÄRD	TON
	Aktivera återuppringning av senast slagna nummer	Dubbel kort knapptryckning	Hög ton för varje knapptryckning
	Aktivera röstuppringning	Lång knapptryckning	Hög ton följd av låg ton
	Rejeitar chamada	Lång knapptryckning	Hög ton följd av låg ton

Funktionerna måste stödjas av Bluetooth-enheten eller tjänsteleverantören.

Tukee Bluetooth®-hands-free- ja -kuulokelaitteiden A2DP (Advanced Audio Distribution Profile)-, AVRCP (Audio/Video Remote Control Profile)- ja GAVDP (Generic Audio/Video Distribution Profile)-profiileja.

Stereoäänentoistoa varten Bluetooth-yhteensopivien laitteiden on tuettava A2DP (Advanced Audio Distribution Profile)-profiilia.

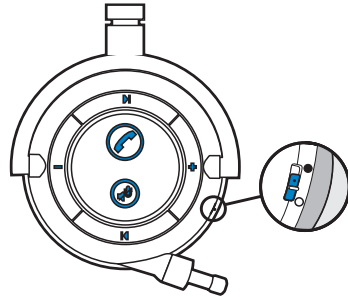

OMINAISUUDET

KUVAKE	OMINAISUUS	TOIMINTO	ÄÄNIMERKKI
	Soittaminen/vastaaminen/puhelun lopettaminen	Lyhyt painikkeen painallus	Korkea ääni
	Aktiivisen puhelun siirtäminen kuulokkeesta puhelimeen tai puhelimesta kuulokkeeseen	Pitkä painikkeen painallus	Korkea ja matala ääni peräkkäin
	Virtapainike	Liukukytkini	Ei äänimerkkiä
	Seuraava ja edellinen raita*	Siirry seuraavaan tai edelliseen raitaan painamalla painiketta lyhyesti	Korkea ääni
	Puhelun/äänien vaimennus	Teleskooppiaäniputken tai äänen vaimennus otetaan käyttöön ja poistetaan käytöstä painamalla painiketta lyhyesti	Toistuva matala ääni 60 sekunnin välein
	Toisto ja tauko*	Pysäytä/käynnistä äänentoisto painamalla painiketta lyhyesti	Korkea ääni
	Äänenvoimakkuuden säätäminen	Lyhyt painallus muuttaa äänenvoimakkuutta asteittain, pitkä painallus portaattomasti	Keskikorkea ääni säädettäessä, kaksi matalaa ääntä minimi- tai maksimitasolla

*Toimii vain Bluetooth-laitteissa, joka tukee AVRCP-profiileja (Bluetooth Audio/Video Remote Control Profile). Ei toimi käytettäessä yleissovittainta.

HANDS-FREE-OMINAISUUDET

KUVAKE	OMINAISUUS	TOIMINTO	ÄÄNIMERKKI
	Edellisen numeron uudelleenvalinnan aktivoiminen	Kaksi lyhyttä painikkeen painallusta	Korkea ääni jokaisen painikkeen painalluksen yhteydessä
	Äänentunnistustoiminnon aktivoiminen	Pitkä painikkeen painallus	Korkea ja matala ääni peräkkäin
	Rejeitar chamada	Pitkä painikkeen painallus	Korkea ja matala ääni peräkkäin

Ominaisuudet ovat käytössä, jos Bluetooth-laite tai palveluntarjoaja tukee niitä.

PROBLEM	SOLUTION
My headset does not work with my phone.	See page 22 "Pairing with Bluetooth® Device."
Callers cannot hear me.	<ul style="list-style-type: none"> Headset is muted. Press the mute button on the headset to unmute the voice tube. Be sure headset is paired with audio device. See page 22 "Pairing with Bluetooth Device."
Callers say my voice is too quiet.	Ensure that the telescoping voice tube is fully extended and point the tip toward the corner of your mouth.
I cannot hear caller/dial tone or audio sound.	<ul style="list-style-type: none"> Headset is turned off. Check the power switch and slide up to "on". Headset is out of range. Walk to within 10 metres of the phone and check the Bluetooth link. Headset battery is dead. Charge your battery using the AC charger supplied. Listening volume is too low. Press the volume up button to increase the sound heard in the headset.
Headset doesn't charge in the desktop charging stand.	<ul style="list-style-type: none"> Ensure foam cushions face each other. See page 13 "Charging." Ensure that headset is completely inserted into the charging stand—if properly inserted, a red indicator light on the headset will slowly flash.
I cannot hear audio when using the in-flight cable.	Headset must be turned off when using the in-flight cable.
I cannot complete pairing with another Bluetooth device.	Universal adapter must be turned off when pairing to another device.
I do not get a sound from my headset when using the universal adapter.	<ul style="list-style-type: none"> It may take up to 30 seconds for the devices to connect and audio to stream. Press the call control button on the headset or adapter after 30 seconds if there is still no sound. Check audio mute on the headset. Press the mute button on the headset to unmute. Check pairing. See page 25 "Pairing with Universal Adapter." Power headset and universal adapter on/off. Check that universal adapter is plugged into an active stereo audio source.
Volume is too high / low when listening to audio, but fine when making a phone call.	Check the volume of the audio source device. Adjust volume controls on headset.

PROBLEM	LÖSUNG
Mein Headset funktioniert nicht mit meinem Telefon.	Siehe Seite 22 „Paaren mit Bluetooth®-Gerät“.
Anrufer können mich nicht hören.	<ul style="list-style-type: none"> Das Headset ist stummgeschaltet. Drücken Sie die Stummschaltung am Headset, um die Stummschaltung des Sprechröhrchens aufzuheben. Stellen Sie sicher, dass das Headset mit dem Audio-Gerät gepaart ist. Siehe Seite 22 „Paaren mit Bluetooth-Gerät“.
Anrufer sagen, meine Stimme sei zu leise.	Stellen Sie sicher, dass das teleskopische Sprechröhrchen vollständig verlängert ist, und richten Sie die Spitze auf Ihren Mundwinkel aus.
Ich kann den Anrufer/das Freizeichen oder den Audio-Ton nicht hören.	<ul style="list-style-type: none"> Headset ist ausgeschaltet. Prüfen Sie die Stellung des Netzschalters, und schieben Sie ihn nach oben in die Position „Ein“. Headset befindet sich außerhalb der Reichweite. Nähern Sie sich auf mindestens 10 Meter an das Telefon an, und prüfen Sie die Bluetooth-Verbindung. Headset-Akku ist leer Laden Sie den Akku mit dem mitgelieferten Ladegerät. Die Hörlautstärke ist zu niedrig. Erhöhen Sie die Lautstärke des Headsets mit dem Lautstärkereglern.
Headset wird im Tischladegerät nicht geladen.	<ul style="list-style-type: none"> Stellen Sie sicher, dass die Schaumstoff-Ohrkissen einander zugewendet sind. Siehe Seite 13 „Laden“. Stellen Sie sicher, dass das Headset vollständig in das Tischladegerät eingesetzt ist. Eine rote Leuchtanzeige am Headset blinkt langsam, wenn das Headset korrekt eingesetzt ist.
Ich höre kein Audio, wenn ich das In-Flight-Kabel verwende.	Das Headset muss ausgeschaltet sein, wenn Sie das In-Flight-Kabel verwenden.
Ich kann das Headset nicht mit einem anderen Bluetooth-Gerät paaren.	Der universelle Adapter muss ausgeschaltet sein, wenn Sie eine Paarung mit einem anderen Gerät herstellen.
Ich höre keinen Ton im Headset, wenn ich den universellen Adapter verwende.	<ul style="list-style-type: none"> Es kann bis zu 30 Sekunden dauern, bis die Verbindung hergestellt und das Audio gestreamt ist. Wenn Sie nach 30 Sekunden immer noch keinen Ton hören, drücken Sie die Gesprächstaste am Headset oder am Adapter. Prüfen Sie, ob Audio am Headset stummgeschaltet ist. Drücken Sie die Stummschaltung am Headset, um die Stummschaltung aufzuheben. Prüfen Sie die Paarung. Siehe Seite 25 „Paaren des Headsets mit universellem Adapter“. Schalten Sie das Headset und den universellen Adapter ein bzw. aus. Prüfen Sie, ob der universelle Adapter an eine aktive Stereo-Audio-Quelle angeschlossen ist.
Die Lautstärke ist bei Audio zu hoch/zu niedrig, bei Telefongesprächen aber in Ordnung.	Prüfen Sie die Lautstärke der Audio-Quelle. Passen Sie die Lautstärkeregelung am Headset an.

PROBLEM	LØSNING
Mit headset fungerer ikke sammen med min telefon.	Se side 22 "Parring med Bluetooth®-enhed"
Den, der ringer op, kan ikke høre mig.	<ul style="list-style-type: none"> Headset er sat på lydløs. Tryk på knappen for lydløs på headset'et for at aktivere stemmerøret. Kontroller, at headset'et er parret med lydenheden. Se side 22 Parring med Bluetooth-enheden"
De, der ringer, siger min stemme er for lav.	Kontroller, at stemmerøret er ført helt ud, og at spidsen peger mod din mundvig.
Jeg kan ikke høre den, der ringer/klartone eller lyd.	<ul style="list-style-type: none"> Headset'et er slukket. Kontroller, at headset'et er tændt. Headset'et er uden for dækningsområdet. Bevæg dig inden for en radius af 10 meter fra telefonen, og kontroller Bluetooth-linket. Batteriet i headset'et er fladt. Oplad batteriet med den medfølgende oplader. Lyttet volumen er for lav Tryk på volumenknappen for at øge lydiveauet i headset'et.
Headset'et oplades ikke i bordstanderen.	<ul style="list-style-type: none"> Kontroller, at ørepuderne vender mod hinanden. Se side 13 Opladning. Kontroller, at headset'et er placeret korrekt i standen. Hvis det er placeret korrekt blinker den røde indikator på headset'et langsomt.
Jeg kan ikke høre lyd, når jeg anvender kablet til brug i fly.	Når du anvender kablet til brug i fly, skal headset'et være slukket.
Jeg kan ikke udføre parring med en anden Bluetooth-enheden.	Den universelle adapter skal være slukket under parring med en anden enhed.
Der er ikke noget lyd i headset'et, når jeg bruger det med den universelle adapter.	<ul style="list-style-type: none"> Det kan tage op til 30 sekunder, inden enhederne er tilsluttet, og der kommer lyd. Tryk på opkaldsknappen på headset'et eller adapteren efter 30 sekunder, hvis der stadig ingen lyd er. Kontroller, om headset'et er sat til lydløs. Tryk på knappen til lydløs på headset'et for at aktivere lyden. Kontroller parring. Se side 25 Parring med universel adapter. Tænd og sluk for headset og universel adapter. Kontroller, at den universelle adapter er sluttet til en aktiv stereoenhed.
Volumen er for høj/lav, når jeg lytter til audio, men tilpas, når jeg foretager et telefonopkald.	Kontroller volumen på lydkitlen. Juster volumenregulering på headset'et.

PROBLEMA	SOLUCIÓN
El auricular no funciona con el teléfono.	Consulte la sección "Emparejamiento con un dispositivo Bluetooth™" en la página 22.
La persona que llama no me oye.	<ul style="list-style-type: none"> La característica de mute del auricular está activada. Pulse el botón de mute del auricular para activar el tubo de voz. Asegúrese de que el auricular esté emparejado con el dispositivo de audio. Consulte la sección "Emparejamiento con un dispositivo Bluetooth™" en la página 22.
La persona que llama dice que apenas puede escuchar mi voz.	Asegúrese de que el tubo de voz ajustable esté totalmente extendido y apunte su extremo hacia la comisura de los labios.
No oigo el tono de llamada ni a la persona que llama, ni el sonido de audio.	<ul style="list-style-type: none"> El auricular está apagado. Asegúrese de que el interruptor de encendido esté en la posición correcta. El auricular está fuera de alcance. Acérquese a 10 metros del teléfono y compruebe la conexión Bluetooth. La batería del auricular está agotada. Cargue la batería con el cargador de CA incluido. El volumen de conversación es demasiado bajo. Pulse el control + de volumen para aumentar el nivel del sonido en el auricular.
El auricular no se carga con el soporte de carga de sobremesa.	<ul style="list-style-type: none"> Asegúrese de que las almohadillas de espuma estén una frente a otra. Consulte la sección "Carga" en la página 13. Asegúrese de que el auricular esté totalmente insertado en el soporte de carga (la luz indicadora del auricular debería parpadear de color rojo).
No puedo escuchar audio al utilizar el cable para uso en aviones.	El auricular debe estar apagado al utilizar el cable para uso en aviones.
No puedo emparejar el auricular con otro dispositivo Bluetooth.	El adaptador universal debe estar apagado para poder emparejar el auricular con otro dispositivo.
No se escucha nada en el auricular al utilizar el adaptador universal.	<ul style="list-style-type: none"> El sistema tardará unos 30 segundos para conectar los dispositivos y que se inicie el audio. Pulse el botón de control de llamada del auricular y del adaptador pasados 30 segundos aproximadamente si aún no se recibe sonido. Compruebe que no se haya activado la característica de mute del auricular. Pulse el botón de mute para desactivar la característica. Compruebe el emparejamiento. Consulte la sección "Emparejamiento del auricular con el adaptador universal" en la página 26. Apague y encienda el auricular y el adaptador universal. Asegúrese de que el adaptador universal esté conectado a una fuente de audio estéreo activa.
El volumen del audio es demasiado alto o bajo, pero está bien al hacer una llamada.	Compruebe el volumen del dispositivo fuente de audio. Ajuste los controles de volumen del auricular.

PROBLÈME	SOLUTION
Mon micro-casque ne fonctionne pas avec mon téléphone.	Consultez la page 23 « Couplage avec un périphérique Bluetooth® »
Les interlocuteurs ne peuvent pas m'entendre.	<ul style="list-style-type: none"> Le son du micro-casque est coupé. Appuyez sur la touche secret du micro-casque pour réactiver le tube vocal télescopique. Assurez-vous que le micro-casque est couplé avec un périphérique audio. Consultez la page 23 « Couplage avec un périphérique Bluetooth »
Mes interlocuteurs ne m'entendent pas bien.	Assurez-vous que le tube vocal télescopique est entièrement étendu et pointez l'extrémité vers le coin de la bouche.
Le micro-casque ne se charge pas sur le porte-chargeur de bureau.	<ul style="list-style-type: none"> Le micro-casque est hors tension. Vérifiez l'interrupteur coulissant et allumez le micro-casque. Le micro-casque a quitté le rayon de portée. Eloignez-vous de 10 m du téléphone et vérifiez la liaison Bluetooth. La batterie du micro-casque est à plat. Chargez votre batterie en utilisant le chargeur secteur fourni. Le volume à l'écoute est trop faible. Appuyez sur le bouton d'augmentation du volume pour augmenter le son du micro-casque.
Je n'entends pas de son lorsque j'utilise la rallonge In-flight.	Le micro-casque doit être hors tension lorsque vous utilisez la rallonge In-flight.
Je ne peux pas terminer le couplage avec un autre périphérique Bluetooth.	L'adaptateur universel doit être hors tension lors du couplage avec un autre périphérique
Il n'y a aucun son dans mon micro-casque lorsque j'utilise l'adaptateur universel.	<ul style="list-style-type: none"> La connexion des périphériques et l'arrivée flux sonore peuvent demander 30 secondes. Appuyez sur le bouton de contrôle d'appel sur le micro-casque ou sur l'adaptateur s'il n'y a toujours pas de son au bout de 30 secondes. Vérifiez que le micro-casque n'est pas en mode secret. Appuyez sur la touche secret du micro-casque pour désactiver le mode secret. Vérifiez le couplage. Consultez la page 26 « Couplage avec un adaptateur universel ». Mettez le micro-casque et l'adaptateur universel sous/hors tension. Vérifiez que l'adaptateur universel est branché dans une source audio et stéréo active.
Le volume est trop bas ou trop fort au niveau du son mais bien réglé lorsque je passe un appel.	Vérifiez le volume du périphérique source audio. Réglez les contrôles de volume sur le micro-casque.

PROBLEMA	SOLUZIONE
La cuffia non funziona con il telefono.	Vedere a pagina 23 "Associazione con dispositivo Bluetooth".
Gli interlocutori non riescono a sentire.	<ul style="list-style-type: none"> La cuffia è in modalità esclusione microfono. Premere il pulsante di esclusione microfono sulla cuffia per riattivare il tubo vocale. Accertarsi che la cuffia sia associata al dispositivo audio. Vedere a pagina 23 "Associazione con dispositivo Bluetooth".
Il volume della voce è troppo basso.	Accertarsi che il tubo vocale telescopico sia completamente esteso e puntare l'estremità verso l'angolo della bocca.
Impossibile sentire l'interlocutore, il segnale di composizione o il segnale acustico.	<ul style="list-style-type: none"> La cuffia è spenta. Controllare l'interruttore di accensione e farlo scorrere verso l'alto (on). La cuffia è fuori del raggio di azione. Spostarsi entro un raggio di 10 metri dal telefono e controllare il collegamento Bluetooth. La batteria della cuffia è scarica. Ricaricare la batteria utilizzando il caricabatterie CA in dotazione. Il volume di ascolto è troppo basso. Premere il pulsante di aumento del volume per aumentare l'audio della cuffia.
La cuffia non viene caricata nel supporto di ricarica da tavolo.	<ul style="list-style-type: none"> Accertarsi che i cuscinetti auricolari in schiuma siano uno di fronte all'altro. Vedere a pagina 13 "Ricarica". Accertarsi che la cuffia sia completamente inserita nel supporto di ricarica. Se la cuffia è inserita in modo corretto, l'indicatore rosso lampeggia lentamente.
Impossibile sentire l'audio quando il cavo in-flight è in uso.	La cuffia deve essere spenta quando si utilizza il cavo in-flight.
Impossibile effettuare correttamente l'associazione con un altro dispositivo Bluetooth.	L'adattatore universale deve essere spento durante l'associazione con un altro dispositivo.
La cuffia non emette alcun segnale quando l'adattatore universale è in uso.	<ul style="list-style-type: none"> Potrebbero essere necessari fino a 30 secondi per il collegamento dei dispositivi e l'attivazione dell'audio. Premere il pulsante di controllo chiamate sulla cuffia o l'adattatore se ancora non viene emesso alcun segnale. Controllare l'esclusione microfono sulla cuffia. Premere il pulsante di esclusione microfono sulla cuffia per riattivarlo. Controllare l'associazione. Vedere a pagina 26 "Associazione della cuffia con l'adattatore universale". Accendere/spegnere la cuffia e l'adattatore universale. Controllare che l'adattatore universale sia collegato a una fonte audio stereo attiva.
Il volume è troppo alto/basso durante l'ascolto audio, ma regolato correttamente durante una chiamata.	Controllare il volume del dispositivo da cui proviene la sorgente audio. Regolare i comandi del volume sulla cuffia.

PROBLEM	LØSNING
Hodesettet fungerer ikke med telefonen.	Se side 23 Sammenkobling med Bluetooth®-enhet.
De som ringer, kan ikke høre meg.	<ul style="list-style-type: none"> Hodesettet er dempet. Trykk på hodesettet for å oppheve demping på talerøret. Kontroller at hodesettet er sammenkoblet med lydenheten. Se side 23 Sammenkobling med Bluetooth-enhet.
De som ringer, sier at stemmen min er for lav.	Kontroller at talerøret er helt trukket ut og rett tuppen mot munnviken.
Jeg kan ikke høre den som ringer / summetonen eller lyd.	<ul style="list-style-type: none"> Hodesettet er slått av. Kontroller at strømbryteren er på. Hodesettet er utenfor rekkevidde. Gå inntil 10 meter fra telefonen, og kontroller Bluetooth-koblingen. Hodesettbatteriet er dødt. Lad opp batteriet med VS-laderen som følger med. Lyttevolumet er for lavt Trykk på knappen for volum opp for å øke volumet i hodesettet.
Hodesettet lader ikke i skrivebordsladeholderen.	<ul style="list-style-type: none"> Kontroller at øreputene i skum er plassert slik at de står mot hverandre. Se side 14 Lading. Kontroller at hodesettet er ordentlig koblet til ladeholderen – en rød indikatorlampe blinker sakte hvis det er riktig koblet til.
Jeg kan ikke høre lyd når jeg bruker in-flight-ledningen.	Hodesettet må slås av når in-flight-ledningen brukes.
Jeg får ikke sammenkoblet med en annen Bluetooth-enhet.	Universaladapteren må slås av ved sammenkobling med annen enhet.
Jeg hører ingen lyd i hodesettet når jeg bruker universaladapteren.	<ul style="list-style-type: none"> Det kan ta opptil 30 sekunder før enhetene er koblet til og lyden kan høres. Trykk på ringekontrollknappen på hodesettet eller adapteren etter 30 sekunder hvis det fremdeles ikke er noen lyd. Kontroller at lyden ikke er dempet på hodesettet. Trykk på demp-knappen for å oppheve dempingen. Kontroller sammenkoblingen. Se side 27 Koble hodesettet sammen med universaladapteren. Slå strømmen til hodesettet og universaladapteren på/av. Kontroller at universaladapteren er koblet til en aktiv stereolydkilde.
Volumet er for høyt/lavt til å lytte til lyd, men utmerket hvis du skal ringe.	Kontroller volumet på lydkildeenhets. Juster volumkontrollene på hodesettet.

PROBLEEM	OPLOSSING
De headset werkt niet met de telefoon.	Zie pagina 23 "Afstemmen op Bluetooth®-apparaat".
Bellers horen mij niet.	<ul style="list-style-type: none"> De headset is gedempt. Druk op de headset op de muteknop om het spreekbuisje weer in te schakelen. Controleer of de headset is afgestemd op het audioapparaat. Zie pagina 23 "Afstemmen op Bluetooth®-apparaat".
Bellers horen mijn stem te zacht.	Controleer of het telescopische spreekbuisje volledig is uitgeschoven en of uiteinde naar uw mondhoek is gedraaid.
Ik hoor de beller niet/geen kiestoon of geen audioluid.	<ul style="list-style-type: none"> De headset is uitgeschakeld. Controleer of de aanschakelaar op "aan" staat. De headset bevindt zich buiten bereik. Zorg dat u u binnen een straal van 10 meter van de telefoon bevindt en controleer de Bluetooth-verbinding. De batterij van de headset is leeg. Laad de batterij op met de meegeleverde wisselstroomadapter. Het luistervolume is te laag. Druk op de knop Volume hoger om het volume van de headset te verhogen.
De headset wordt op het bureaubladstatief met oplader niet opgeladen.	<ul style="list-style-type: none"> Controleer of de schuimrubber oorkussens naar elkaar zijn toegekeerd. Zie pagina 14 "Opladen". Zorg dat de headset goed op het oplaadstatief is geplaatst (het waarschuwinglampje op de headset zal dan langzaam rood knipperen).
Ik hoor geen audio als ik de in-flight-kabel gebruik.	De headset moet bij gebruik van de in-flight-kabel zijn uitgeschakeld.
Ik kan het afstemmen op een ander Bluetooth-apparaat niet voltooiën.	De universele adapter moet tijdens het afstemmingsproces zijn uitgeschakeld.
Ik hoor geen geluid met de headset als ik de universele adapter gebruik.	<ul style="list-style-type: none"> Het kan zo'n 30 seconden duren voordat de apparaten zijn aangesloten en de audio wordt doorgegeven. Druk op de gespreksknop op de headset of de adapter als u na 30 seconden nog steeds geen geluid hoort. Controleer of de audio op de headset is gedempt. Druk op de muteknop op de headset om de demping op te heffen. Controleer of er goed is afgestemd. Zie pagina 27 "Headset afstemmen op universele adapter". Schakel headset en universele adapter uit en weer in. Controleer of de universele adapter op een actieve stereoaudiobron is aangesloten.
Het volume is te hoog/laag bij het beluisteren van audio, maar normaal tijdens telefoongesprekken.	Controleer het volume van het bronaudioapparaat. Stel de volumeregeling op de headset bij.

PROBLEMA	SOLUÇÃO
O auricular não funciona com o meu telemóvel.	Consulte a página 24 "Emparelhamento com dispositivo Bluetooth".
Os emissores das chamadas não conseguem ouvir-me.	<ul style="list-style-type: none"> O som do auricular para anular o corte de som do tubo de voz. Certifique-se de que o auricular está emparelhado com o dispositivo áudio. Consulte a página 24 "Emparelhamento com dispositivo Bluetooth".
Os emissores das chamadas dizem que a minha voz está muito baixa.	Certifique-se de que o tubo de voz telescópico está completamente puxado para fora e aponte a ponta na direcção do canto da sua boca.
Não consigo ouvir o emissor da chamada/sinal de marcação ou som áudio.	<ul style="list-style-type: none"> O auricular está desligado. Verifique o interruptor de ligar/desligar e deslize-o para cima para "on" (ligar). O auricular está fora de alcance. Aproxime-se para cerca de 10 metros do telemóvel e verifique a ligação Bluetooth. A bateria do auricular está gasta. Carregue a bateria utilizando o carregador de CA fornecido. O volume de audição está demasiado baixo. Prima o botão de aumento de volume para aumentar o som ouvido no auricular.
O auricular não é carregado no suporte de carregamento de secretária.	<ul style="list-style-type: none"> Certifique-se de que as almofadas de espuma estão viradas uma para a outra. Consulte a página 14 "Carregamento". Certifique-se de que o auricular está completamente introduzido no suporte de carregamento—se estiver devidamente introduzido, uma luz indicadora vermelha fica lentamente intermitente no auricular.
Não consigo ouvir áudio quando utilizo o cabo para avião.	O auricular tem de estar desligado quando utilizar o cabo para avião.
Não consigo emparelhar completamente com outro dispositivo Bluetooth.	O adaptador universal tem de estar desligado ao emparelhar com outro dispositivo.
Não obtenho som do auricular quando utilizo o adaptador universal.	<ul style="list-style-type: none"> Pode demorar até 30 segundos para que os dispositivos se liguem e seja feito o stream áudio. Prima o botão de controlo de chamadas no auricular ou adaptador após 30 segundos se ainda não ouvir qualquer som. Verifique o corte de som no auricular. Prima o botão de corte de som no auricular para anular o corte de som. Verifique o emparelhamento. Consulte a página 27 "Emparelhamento com o adaptador universal". Ligue e desligue o auricular e o adaptador universal. Verifique se o adaptador universal está ligado a uma fonte áudio estéreo activa.
O volume está demasiado alto / baixo ao ouvir áudio, mas bem durante uma chamada telefónica.	Verifique o volume do dispositivo da fonte áudio. Ajuste os controlos de volume do auricular

PROBLEM	LÖSNING
Headsetet fungerar inte tillsammans med telefonen.	Se sidan 24: "Synkronisering med Bluetooth®-enhet."
Personer som ringer kan inte höra mig.	<ul style="list-style-type: none"> Headsetet är i sekretessläge. Tryck på sekretessknappen på headsetet för att aktivera ljud för talröret. Kontrollera att headsetet är synkroniserat med ljudenheten. Se sidan 24: "Synkronisering med Bluetooth-enhet."
Personer som ringer säger att min röst inte hörs ordentligt.	Se till att teleskopitalröret är helt utdraget och riktat åt höger mot mungipan.
Jag kan inte höra personen som ringer/kopplingstonen eller ljudet.	<ul style="list-style-type: none"> Headsetet är avstängt. Kontrollera strömbrytaren och dra den upp till läget "på". Headsetet är utom räckvidd. Gå högst 10 meter från telefonen och kontrollera Bluetooth-länken. Headsetbatteriet är slut. Ladda batteriet med hjälp av den medföljande laddaren. Lyssningsvolymen är för låg. Tryck på knappen för volym upp så höjs ljudet i headsetet.
Headsetet laddas inte i skrivbordsladdningsstället.	<ul style="list-style-type: none"> Se till att skumgummikuddarna är vända mot varandra. Se sidan 14: "Laddning". Kontrollera att headsetet är helt anslutet till laddningsstället – om det sitter i ordentligt blinkar en röd indikatorlampa långsamt på headsetet.
Inget ljud hörs när flygkabeln används.	Headsetet måste vara avstängt när flygkabeln används.
Det går inte att helt synkronisera med en annan Bluetooth-enhet.	Universaladaptorn måste stängas av vid synkronisering med en annan enhet.
Det hörs inget ljud från headsetet när jag använder universaladaptorn.	<ul style="list-style-type: none"> Det kan ta upp till 30 sekunder innan enheterna ansluts och ljud börjar föras över. Tryck på knappen för samtalskontroll på headsetet eller adaptorn efter 30 sekunder om du fortfarande inte hör något ljud. Kontrollera sekretessfunktionen på headsetet. Tryck ned sekretessknappen på headsetet för att avaktivera sekretessläget. Kontrollera synkroniseringen. Se sidan 28: "Synkronisera med universaladaptorn." Slå på/stäng av headsetet och universaladaptorn. Kontrollera att universaladaptorn är ansluten till en aktiv stereoljudkälla.
Volymen är för hög/låg när jag lyssnar på ljud, men fungerar bra vid telefonsamtal.	Kontrollera volymen för ljudkällan. Justera volymkontroller på headsetet.

ONGELMA	RATKAISU
Kuuloke ei toimi puhelimen kanssa.	Katso sivu 24 Yhdistäminen Bluetooth®-laitteen kanssa.
Soittajat eivät kuule ääntäni.	<ul style="list-style-type: none"> Kuuloke on vaimennettu. Paina kuulokkeen vaimennuspainiketta ja poista ääniputken vaimennus käytöstä. Varmista, että kuulokkeen ja äänilaitteen välillä on pariliitos. Katso sivu 24 Yhdistäminen Bluetooth-laitteen kanssa.
Soittajat kuulevat äänen liian hiljaisena.	Varmista, että teleskooppiääniputki on vedetty kokonaan ulos ja suuntaa sen kärki kohti suutasi.
En kuule soittajan ääntä, valintääntä tai toistettavaa ääntä.	<ul style="list-style-type: none"> Kuulokkeen virta ei ole kytketty. Tarkista, että virtakytkin on oikeassa asennossa. Kuuloke on kantaman ulkopuolella. Siirry enintään 10 metrin etäisyydelle puhelimesta ja tarkista Bluetooth-yhteys. Kuulokkeen akku on tyhjä. Lataa akku laitteen mukana toimitetulla laturilla. Toistoäänen voimakkuus on liian pieni. Lisää kuulokkeen äänenvoimakkuutta painamalla äänenvoimakkuuden lisäspainiketta.
Kuuloke ei lataudu lataustelineessä.	<ul style="list-style-type: none"> Varmista, että vaahtomuoviipehmusteet ovat vastakkain. Katso sivu 14 Lataaminen. Varmista, että kuuloke on asetettu oikein lataustelineeseen. Kun kuuloke on oikein paikallaan, kuulokkeen punainen merkivalo vilkkuu hitaasti.
Toistettavaa ääntä ei kuulu, kun kuulokeeseen on kytketty lentokonekaapeli.	Kuulokkeesta on katkaistava virta käytettäessä lentokonekaapelia.
Yhdistäminen toiseen Bluetooth-laitteeseen ei onnistu.	Yleissovittimen virta on katkaistava, kun muodostetaan yhteys toiseen laitteeseen.
Kuulokkeesta ei kuulu ääntä, kun käytän yleissovittinta.	<ul style="list-style-type: none"> Yhteyden muodostuminen laitteiden välille ja äänentoiston alkaminen tämän jälkeen saattaa kestää jopa 30 sekuntia. Paina kuulokkeen tai sovitimen puhelupainiketta 30 sekunnin kuluttua, jos ääntä ei kuulu. Tarkista kuulokkeen vaimennustoiminto. Paina kuulokkeen vaimennuspainiketta ja poista vaimennus käytöstä. Tarkista pariliitos. Katso sivu 28 Kuulokkeen ja yleissovittimen pariliitos. Kytke/katkaise kuulokkeen ja yleissovittimen virta. Varmista, että yleissovitin on kytketty stereoäänilaitteeseen.
Äänenvoimakkuus on äänentoistossa liian korkea/matala, mutta oikea puheluissa.	Tarkista äänentoistolaitteen äänenvoimakkuus. Säädä kuulokkeen äänenvoimakkuuden säätimiä.

GB EXPOSURE TO RF RADIATION

The internal wireless radio operates within the guidelines found in radio frequency safety standards and recommendations, which reflect the consensus of the scientific community. Independent studies have shown that the internal wireless radio is safe for use by consumers. Visit www.plantronics.com for more information.

NOTE: Modifications not expressly approved by Plantronics, Inc. could void the user's authority to operate the equipment.

DE EMISSIONEN VON HF-STRAHLUNG

Die internen Funkgeräte arbeiten innerhalb der Richtlinien der Sicherheitsbestimmungen und -empfehlungen der Hochfrequenz, die die Zustimmung der wissenschaftlichen Gemeinschaft findet. Unabhängige Studien haben ergeben, dass die Verwendung interner Funkgeräte für die Kunden sicher ist.

HINWEIS: Alle Modifikationen, die nicht ausdrücklich durch Plantronics, Inc. genehmigt sind, können zum Erlöschen der Betriebslaubnis führen.

DK UDSÆTTELSE AF RADIO-FREKVENSTRÅLER

Den interne trådløse radio fungerer inden for de retningslinjer, der findes i de sikkerhedsstandarder, der gælder for radiofrekvens, og som afspejler de værdier, man er enige om i videnskabelige kredse. Uafhængige undersøgelser har vist, at den interne trådløse radio ikke udgør nogen risiko ved brug.

BEMÆRK: Ændringer, som ikke udtrykkeligt er godkendt af Plantronics, Inc. kan gøre brugerens tilladelse til betjening af udstyret ugyldig.

ES EXPOSICIÓN A RADIACIÓN DE RADIOFRECUENCIA

La radio inalámbrica interna cumple las normas y recomendaciones de seguridad de radiofrecuencia estándar, que reflejan el consenso de la comunidad científica. En algunos estudios independientes se ha demostrado que la radio inalámbrica interna no presenta riesgos para los consumidores.

NOTA: toda modificación que no sea expresamente autorizada por Plantronics, Inc. podría anular el derecho del usuario a utilizar el equipo.

FR EXPOSITION AUX FRÉQUENCES RADIOÉLECTRIQUES

La radio interne sans fil fonctionne selon les directives des recommandations et normes de sécurité concernant les fréquences radioélectriques et reflètent l'opinion de la communauté scientifique. Des études indépendantes ont montré que la radio interne sans fil est sans danger pour ses clients.

REMARQUE: des modifications non expressément approuvées par Plantronics, Inc. peuvent entraîner l'annulation du droit d'usage de l'équipement par l'utilisateur.

IT ESPOSIZIONE A RADIOFREQUENZE

Il dispositivo radio interno wireless funziona in ottemperanza agli standard e alle raccomandazioni sulla sicurezza approvati dalla comunità scientifica. Studi indipendenti hanno dimostrato che il dispositivo radio interno wireless è sicuro per i consumatori.

NOTA: le modifiche non espressamente approvate da Plantronics, Inc. potrebbero invalidare l'uso dell'apparecchiatura da parte dell'utente.

NO EKSPONERING AV RADIOFREKVENSTRÅLING

Den interne, trådløse radioen opererer innenfor retningslinjene gitt i sikkerhetsstandarder og anbefalinger for radiofrekvens, som gjenspeiler den alminnelige enigheten blant forskere. Uavhengige undersøkelser har vist at den interne, trådløse radioen trygt kan brukes av forbrukerne.

MERK: Endringer som ikke er uttrykkelig godkjent av Plantronics, Inc., kan ugyldiggjøre brukerens rett til å bruke utstyret.

NL BLOOTSTELLING AAN RADIOFREQUENTIE-STRALING

De interne draadloze zender/ontvanger werkt volgens de richtlijnen en aanbevelingen met betrekking tot veiligheidsnormen voor radiofrequenties die in de wetenschappelijke wereld algemeen zijn aanvaard. Onafhankelijk onderzoek heeft uitgewezen dat de interne draadloze zender/ontvanger veilig kan worden gebruikt.

LET OP: aanpassingen die niet uitdrukkelijk zijn goedgekeurd door Plantronics, Inc. kunnen het recht om het apparaat te gebruiken doen vervallen.

PT EXPOSIÇÃO A RADIÇÃO RF

O rádio interno sem fios funciona dentro das linhas orientadoras presentes nas normas e recomendações de segurança da radiofrequência, refletindo o consenso da comunidade científica. Estudos independentes demonstraram que o rádio interno sem fios é seguro para ser utilizado pelos consumidores.

NOTA: Modificações que não sejam expressamente aprovadas pela Plantronics, Inc. podem anular a autoridade do utilizador para operar o equipamento.

SE EXPONERING FÖR RADIOFREKVENT STRÅLNING

Den interna trådlösa radion fungerar inom de riktlinjer som återfinns i säkerhetsstandarder och rekommendationer för radiokommunikation, vilka återspeglar vetenskaplig konsensus. Oberoende undersökningar har visat att den inbyggda trådlösa radion är säker att använda för konsumenterna.

OBS! Ändringar som inte uttryckligen godkänns av Plantronics, Inc. kan upphäva användarens rätt att använda utrustningen.

FI ALTISTUMINEN RADIO-TAAJUUSÄTEILYLLE

Sisäinen langaton radio on radiotaajuuksien käyttöä koskevien yleisten ja tämähetkisen tutkimuksen mukaan hyväksyttävien turvallisuusstandardien ja suositusten mukainen. Puolueettomissa tutkimuksissa on havaittu, että sisäinen langaton radio on käyttäjille turvallinen.

HUOMAUTUS: jos laitteeseen tehdään muutoksia, joita Plantronics, Inc. ei nimenomaisesti ole hyväksynyt, käyttäjän oikeus käyttää laitetta voidaan mitätöidä.

TECHNICAL ASSISTANCE

GB TECHNICAL ASSISTANCE

The Plantronics Technical Assistance Centre (TAC) is ready to assist you on +1 831 426-5858 x5538, or visit the Support section of our website at www.plantronics.com for technical support or to find a Freephone telephone number in your area or country. You can also call the Technical Assistance Centre for accessibility information.

DE TECHNISCHE UNTERSTÜTZUNG

Technische Unterstützung erhalten Sie im Technical Assistance Center (TAC) von Plantronics unter 1.831.426-5858 x5538 oder besuchen Sie den Support-Bereich unserer Website unter www.plantronics.com. Dort finden Sie auch eine gebührenfreie Telefonnummer für Ihre Region oder Ihr Land. Informationen zur Verfügbarkeit erhalten Sie ebenfalls im Technical Assistance Center.

DK TEKNISK HJÆLP

Plantronics Technical Assistance Center (TAC) er klar til assistance på 1.831.426-5858 x5538. Du kan også besøge vores websted på adressen www.plantronics.com, hvis du har brug for teknisk support eller vil finde et telefonnummer hvor opkaldet er gratis i dit område eller land. Hvis du har brug for oplysninger om hjælp til handicappede, skal du også kontakte Technical Assistance Center.

ES ASISTENCIA TÉCNICA

El Centro de asistencia técnica (TAC) de Plantronics está a su disposición en el teléfono 1.831.426-5858 x5538. También puede visitar la sección de Asistencia técnica de nuestro sitio Web (www.plantronics.com) para obtener asistencia técnica o para encontrar el número gratuito de asistencia en su región o país. Para obtener información sobre accesibilidad, llame al Centro de asistencia técnica.

FR ASSISTANCE TECHNIQUE

Le centre d'assistance technique de Plantronics (TAC) se tient à votre disposition au 1 831 426-5858 x5538, ou rendez-vous sur la rubrique Support de notre site Web à l'adresse www.plantronics.com pour obtenir un support technique ou pour consulter le numéro de téléphone gratuit depuis votre pays de résidence. Pour obtenir des informations sur l'accessibilité, contactez également le centre d'assistance technique.

IT TECHNICAL ASSISTANCE

Il Centro di Assistenza Tecnica (TAC, Technical Assistance Center) di Plantronics fornisce assistenza al 1.831.426-5858 x5538. In alternativa, è possibile visitare sul nostro sito la sezione dedicata al Supporto all'indirizzo www.plantronics.com per l'assistenza tecnica o per trovare il numero verde relativo alla vostra regione o paese. Per informazioni di accesso, contattate anche il Centro di Assistenza Tecnica.

NO TEKNISK HJELP

Plantronics' Technical Assistance Center (TAC) er klar til å hjelpe deg på 1.831.426-5858 x5538, eller du kan gå inn på siden for brukerstøtte på Internett på www.plantronics.com for å få teknisk støtte eller for å finne et tollfritt telefonnummer i området eller landet der du befinner deg. Du kan også ringe Technical Assistance Center hvis du trenger tilgjengelighets- informasjon.

NL TECHNISCHE ONDERSTEUNING

Het Technical Assistance Center (TAC) van Plantronics is altijd bereikbaar voor hulp op +1-831-426-5858 x5538, of ga naar het gedeelte Klanten Ondersteuning op onze website, www.plantronics.com voor technische ondersteuning of om een gratis telefoonnummer in uw regio of land te zoeken. U kunt het Technical Assistance Center ook bellen voor toegankelijkheidsinformatie

TECHNICAL ASSISTANCE

PT ASSISTÊNCIA TÉCNICA

O Centro de Assistência Técnica (TAC) da Plantronics está pronto a ajudá-lo em 1.831.426-5858 x5538, ou visite a seção de Assistência do nosso site web em www.plantronics.com para receber assistência técnica ou para encontrar um número de telefone gratuito na sua área ou país. Para informações de acessibilidade, ligue também para o Centro de Assistência Técnica.

SE TEKNISK SUPPORT

Du kan få hjälp av Plantronics Technical Assistance Center (TAC) genom att ringa 1.831.426-5858 x5538, eller så kan du besöka supportavsnittet på vår webbplats

www.plantronics.com för teknisk support eller för att hitta ett avgiftsfritt telefonnummer i ditt område eller land. Ring Technical Assistance Center om du vill ha information om tillgänglighet.

FI TEKNINEN TUKI

Plantronicsin TAC (Technical Assistance Center) -keskuksen numerosta 1 831 426 5858, tai alanumero 5538, tai Web-sivuston Support-tukiosiota osoitteesta www.plantronics.com saat teknistä tukea tai voit etsiä asuinalueesi maksuttoman puhelinnumeron. Yhteystietoja voi kysyä myös soittamalla Technical Assistance Center -keskukseen.

ONLINE PRODUCT REGISTRATION

GB REGISTER YOUR PRODUCT ONLINE

This is not a condition of your warranty, but will assist us in providing the best possible service and technical support for your product. Visit www.plantronics.com/productregistration.

DE REGISTRIEREN SIE IHR PRODUKT ONLINE

Dies stellt keine Garantiebedingung dar, sondern unterstützt uns bei der Bereitstellung unserer Leistungen und unserer technischen Unterstützung für Ihr Produkt. Besuchen Sie www.plantronics.com/productregistration und registrieren Sie sich noch heute.

DK REGISTRER DIT PRODUKT ONLINE

Dette er ikke en betingelse for garantien, men det kan være en hjælp for os til at give dig den bedst mulige service og teknisk support til dit produkt. Besøg www.plantronics.com/productregistration allerede i dag.

ES REGISTRE EL PRODUCTO EN LÍNEA

No se trata de una condición de validez de la garantía, pero nos será útil a la hora de ofrecerte asistencia técnica y de mantenimiento de la mejor calidad posible para el producto. Visite www.plantronics.com/productregistration.

FR ENREGISTREZ VOTRE PRODUIT EN LIGNE

L'enregistrement ne constitue en rien une condition de garantie, mais il vous permet de bénéficier d'une assistance technique et de services optimum pour votre produit. Consultez dès aujourd'hui www.plantronics.com/productregistration.

IT EFFETTUARE LA REGISTRAZIONE IN LINEA

Il presente modulo non rappresenta una condizione di garanzia, ma ci aiuta a fornire

assistenza e supporto tecnico migliori per il prodotto. Visitare il sito www.plantronics.com/productregistration.

NO REGISTRER PRODUKTET ELEKTRONISK

Dette er ikke et vilkår for garantien, men gjør det enklere for oss å gi deg best mulig service og teknisk støtte for produktet ditt. Besøk www.plantronics.com/productregistration i dag.

NL REGISTREER DIT PRODUKT ONLINE

Dit is niet nodig voor de garantie, maar helpt ons voor dit product de best mogelijke service en technische ondersteuning te bieden. Ga vandaag nog naar www.plantronics.com/productregistration.

PT REGISTRE O SEU PRODUCTO ONLINE

Não se trata de uma condição da garantia, mas irá ajudar-nos a fornecer os melhores serviços e suporte técnico possíveis ao seu produto. Visite www.plantronics.com/productregistration ainda hoje.

SE REGISTRERA PRODUKTEN ONLINE

Det är inte något villkor för garantin, men det gör det enklare för oss att ge dig bästa möjliga service och teknisk support. Gå till webbplatsen www.plantronics.com/productregistration redan idag.

FI REKISTERÖI TUOTTEESI INTERNETISSÄ

Rekisteröinti ei ole takuum ehto, mutta sen avulla pystymme palvelemaan sinua paremmin sekä tarjoamaan teknistä tukea. Vieraile jo tänään sivustossa www.plantronics.com/productregistration.

MODEL & COUNTRY INFORMATION

GB See package for product model number and refer to the table below for approved use.

DE Weitere Informationen zur Produktmodell- nummer finden Sie auf der Verpackung und Informationen zur einer genehmigten Verwendung in der nachstehenden Tabelle.

DK Du finder produktmodellen på pakken, og i tabellen herunder kan du finde oplysninger om godkendt anvendelse.

ES Consulte la envoltura para saber el número del modelo del producto y la tabla que aparece a continuación para confirmar los usos que se puede dar al auricular.

FR Reportez-vous à l'emballage pour connaître le numéro de modèle du produit et consultez le tableau ci-dessous concernant l'utilisation approuvée.

IT Il numero del modello è riportato sulla confezione. Per ulteriori informazioni sull'uso approvato, consultare la seguente tabella.





NO Se pakken for produktmodellnummer, og se tabellen nedenfor for godkjent bruk.

NL Kijk in de onderstaande tabel voor toegestaan gebruik. Het modelnummer vindt u op de verpakking.

PT Procure o número de modelo na embalagem e consulte a tabela seguinte para conhecer a utilização aprovada.

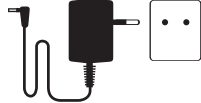
SE Produktens modellnummer hittar du i förpackningen och anvisningar om användning hittar du i tabellen nedan.

FI Pakkauksessa on tuotteen mallinumero. Oheisessa taulukossa on tiedot tuotteen hyväksytystä käytöstä.

<p>69867-05 69867-25</p> 	<p><input checked="" type="checkbox"/> AUT, BEL, DEU, DNK, ESP, FRA, GRC, ITA, IRL, LUX, NLD, PRT, SWE, FIN, CYP, CZE, EST, HUN, LVA, LTU, MLT, POL, SVK, SVN.</p>	 
<p>69871-04</p> 	<p><input checked="" type="checkbox"/> GBR</p>	